

GTX pro IMPRESSORA DE VESTUÁRIO Manual de segurança

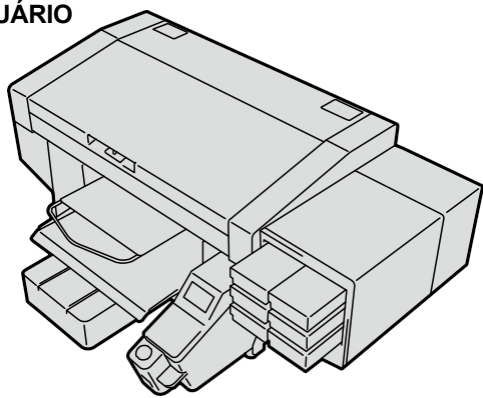

Leia atentamente este manual antes de utilizar este produto.
Guarde este manual num local seguro para referência futura.

Muito obrigado por ter adquirido uma impressora BROTHER.
Antes de utilizar a sua nova impressora, leia atentamente as «INSTRUÇÕES DE SEGURANÇA» e as instruções de utilização com atenção. O conteúdo do manual de instalação encontra-se no CD incluído.

- A aplicação Brother GT/ISM Support oferece-lhe as informações de suporte mais recentes para impressoras Brother Direct to Garment e máquinas de costura industriais.
 - Um manual de configuração, um manual do utilizador, vídeos sobre manutenção regular, como uma lista de peças (catálogo de peças) para manutenção/reparação regular estão para download/visualização.
 - Pesquisa de códigos de erro.
 - Os conteúdos descarregados podem ser visualizados offline.



INSTRUÇÕES DE SEGURANÇA

1. Símbolos de segurança e seus significados

Este manual do utilizador e os símbolos e sinais utilizados na própria impressora são fornecidos para garantir o funcionamento seguro desta impressora e evitar acidentes e ferimentos em si próprio ou em terceiros. Os significados destes símbolos e sinais são apresentados a seguir.

Símbolo

	PERIGO	As instruções que se seguem a este símbolo indicam situações que, se não forem respeitadas, podem causar a morte ou ferimentos graves.
	AVISO	As instruções que se seguem a este símbolo indicam situações em que não forem seguidas, podem causar a morte ou ferimentos graves.
	ATENÇÃO	As instruções que se seguem a este símbolo indicam situações que, se não forem seguidas, podem causar ferimentos.
	IMPORTANTE	As instruções que se seguem a este símbolo indicam situações que o não cumprimento das instruções pode causar danos materiais em.
	NOTA	As instruções que se seguem a este símbolo indicam precauções e restrições de utilização.

Símbolos

	Este símbolo () indica algo a que deve prestar atenção. A imagem dentro do triângulo indica o tipo de precaução a ter em conta. (Por exemplo, o símbolo à esquerda significa «Cuidado com lesões».)
	Este símbolo () indica algo que não deve fazer.
	Este símbolo () indica algo que deve fazer. A imagem dentro do triângulo indica o tipo de ação que deve ser realizada. (Por exemplo, o símbolo à esquerda significa «Deve efetuar a ligação à terra».)

2. Notas de segurança

- Esta impressora não se destina a ser utilizada em áreas onde haja crianças.

PERIGO

- O contacto com peças sob alta tensão pode causar ferimentos graves. Desligue a alimentação elétrica e só retire a tampa 5 minutos depois.

AVISO

Precauções básicas

- Não efetue quaisquer alterações na máquina para evitar acidentes e problemas. A Brother não se responsabiliza por quaisquer acidentes e problemas resultantes de alterações efetuadas na máquina.
- Não toque no cabo de alimentação com as mãos molhadas. Caso contrário, pode ocorrer um choque elétrico.

Instalação

- Não instale a impressora em ambientes com poeira. A acumulação de poeira no interior da impressora pode provocar incêndio, choque elétrico ou perturbações no funcionamento normal.
- Certifique-se de que existe uma ligação à terra adequada. Na ausência de ligação à terra ou se esta for inadequada, existe um risco acrescido de choque elétrico grave, bem como de avarias no funcionamento do aparelho.
- Os cabos não devem ser dobrados nem fixados com grampos ou similares. Caso contrário, existe o risco de incêndio ou choque elétrico.

Impressão

- Se um corpo estranho entrar no interior da impressora, desligue imediatamente a alimentação elétrica e contacte o revendedor ou um técnico qualificado. A continuação da utilização da impressora neste estado pode causar risco de incêndio ou choque elétrico, bem como avarias.
- Certifique-se de que a impressora não entra em contacto com líquidos. Caso contrário, existe risco de incêndio ou choque elétrico, bem como de avarias. Se entrar líquido no interior da impressora, desligue imediatamente a alimentação elétrica e contacte o revendedor ou um técnico qualificado.
- Não continue a utilizar a impressora se houver emissão de fumo ou se forem detetados odores invulgares. Nesse caso, existe risco de incêndio ou de choque elétrico. Desligue imediatamente a alimentação elétrica, retire a ficha da tomada e contacte o revendedor ou um técnico qualificado. Mantenha os dedos e outras partes do corpo afastados do ventilador em rotação.
- Caso contrário, existe risco de ferimentos. Desligue a alimentação elétrica antes de se aproximar dos ventiladores.

ATENÇÃO

Requisitos ambientais

- Utilize a impressora num espaço bem ventilado. É libertado um odor ligeiro quando a tinta é fixada no artigo impresso através do calor.

Instalação

- A instalação e a reorientação da impressora devem ser realizadas exclusivamente por um técnico qualificado.
- A impressora pesa 128 kg. O transporte e a instalação devem ser realizados apenas por pessoal qualificado. Caso contrário, existe o risco de a impressora cair e causar ferimentos.
- Caso a impressora caia, desligue imediatamente a ficha da tomada e contacte o revendedor ou um técnico qualificado. A continuação da utilização da impressora neste estado pode causar risco de incêndio ou choque elétrico, bem como prejudicar a qualidade de impressão.
- Não coloque a impressora em locais instáveis ou em prateleiras altas. Caso contrário, a impressora pode tombar ou cair e causar ferimentos. A superfície ou mesa deve ter, no mínimo, 90 cm de largura, 60 cm de profundidade e estar preparada para suportar uma carga de, pelo menos, 150 kg.
- Não coloque a impressora em locais sujeitos a vibrações. Isso pode prejudicar a qualidade de impressão ou fazer com que a impressora caia, causando ferimentos a pessoas ou danos ao equipamento.
- Só ligue o cabo de alimentação quando a instalação estiver totalmente concluída. A impressora pode entrar em funcionamento acidentalmente e causar ferimentos.
- Não suba para cima da impressora nem coloque objetos pesados sobre o aparelho. Caso contrário, a impressora pode perder o equilíbrio, tombar ou cair, causando ferimentos.
- Não toque nas garras da secção de fixação na parte superior da tampa traseira. Caso contrário, existe risco de ferimentos.

Impressão

- A impressora só deve ser utilizada por pessoas que tenham recebido instruções sobre a utilização segura do aparelho. Uma utilização incorreta pode causar ferimentos ou danos no aparelho.
- Certifique-se de que existe sempre espaço livre suficiente à frente da impressora. Evite colocar objetos na área de trabalho da impressora. Caso contrário, existe o risco de as mãos ou partes do corpo ficarem presas entre a placa de impressão e objetos estranhos.
- Durante o processo de impressão, a placa de impressão não deve ser tocada. Existe risco de ferimentos se as mãos ficarem presas entre a placa de impressão ou o suporte para t-shirts e as tampas.
- Não introduza as mãos no interior da impressora enquanto esta estiver ligada à corrente e ligada. As peças móveis no interior do aparelho podem prender as mãos ou os dedos e causar ferimentos.
- Ao aplicar líquido de pré-tratamento em materiais a imprimir (por exemplo, t-shirts) através de um pulverizador ou aplicador, forma-se uma névoa de pulverização. Neste caso, utilize equipamento de proteção individual adequado, composto por luvas de plástico, máscara respiratória e óculos de proteção. Certifique-se também de que existe ventilação suficiente na área de trabalho.
- Se ocorrerem avarias ou mau funcionamento durante o funcionamento, a impressora deve ser imediatamente desligada. Neste caso, contacte o revendedor ou pessoal técnico qualificado. Não deve tentar efetuar reparações por conta própria.

Manutenção

- Tenha cuidado para não prender os dedos ao fechar a tampa frontal, caso contrário, poderá ferir os dedos. Caso contrário, poderá ferir-se.
- Ao instalar ou substituir a cabeça de impressão, tenha cuidado para não prender as mãos ou os dedos. Caso contrário, poderá ferir-se.
- Não desmonte a bolsa de tinta. Se a tinta entrar em contacto com os olhos ou a pele, pode causar inflamação. Caso a tinta entre em contacto com os olhos, evite esfregá-los e lave-os imediatamente com água.
- Não ingira líquidos, tais como a tinta, a solução de manutenção, a solução de limpeza, o líquido de pré-tratamento ou a tinta residual. Podem provocar diarreia ou vômitos.
- Evite que os seus olhos ou a pele entrem em contacto com a tinta, a solução de manutenção, a solução de limpeza, o líquido de pré-tratamento ou a tinta residual. Isso pode causar inflamação. Caso algum líquido entre em contacto com os seus olhos, evite esfregá-los e lave-os imediatamente com água. Mantenha os líquidos fora do alcance das crianças.
- Use sempre óculos de proteção e luvas de proteção ao manusear a graxa, para que esta não entre em contacto com os olhos ou a pele. Isso pode causar inflamação. Não beba nem coma a graxa. Isso pode provocar diarreia ou vômitos. Guarde a graxa fora do alcance das crianças.
- Ao substituir peças e instalar acessórios opcionais, utilize sempre apenas peças originais. A Brother não se responsabiliza por quaisquer acidentes ou problemas resultantes da não utilização de peças originais da Brother.
- Ao substituir peças e instalar acessórios opcionais, siga sempre os procedimentos descritos no manual do utilizador. Procedimentos incorretos podem causar ferimentos ou problemas.

IMPORTANTE

Impressão

- Não mova a placa de impressão manualmente. Caso contrário, podem ocorrer danos mecânicos e elétricos na impressora.
- Certifique-se de que existe espaço livre suficiente à frente da impressora e que não estão colocados objetos estranhos. Caso contrário, a placa de impressão pode sobreaquecer e ficar danificada.

NOTA

- Utilize a impressora exclusivamente num local sem fontes de interferência elétrica intensas, tais como interferências causadas por cabos elétricos ou campos elétricos estáticos. Tais interferências podem comprometer o funcionamento correto.
- As variações de tensão da fonte de alimentação devem situar-se dentro de $\pm 10\%$ da tensão nominal da impressora. Desvios superiores podem causar avarias.
- A capacidade da fonte de alimentação deve corresponder aos requisitos da impressora. Uma fonte de alimentação insuficiente pode comprometer o funcionamento normal.
- Em caso de tempestade, desligue a alimentação elétrica e retire a ficha da tomada. Os impactos de raios podem causar avarias ou danos.
- Esta impressora não se destina a ser utilizada em áreas onde se encontrem crianças.

3. Autocolante de aviso

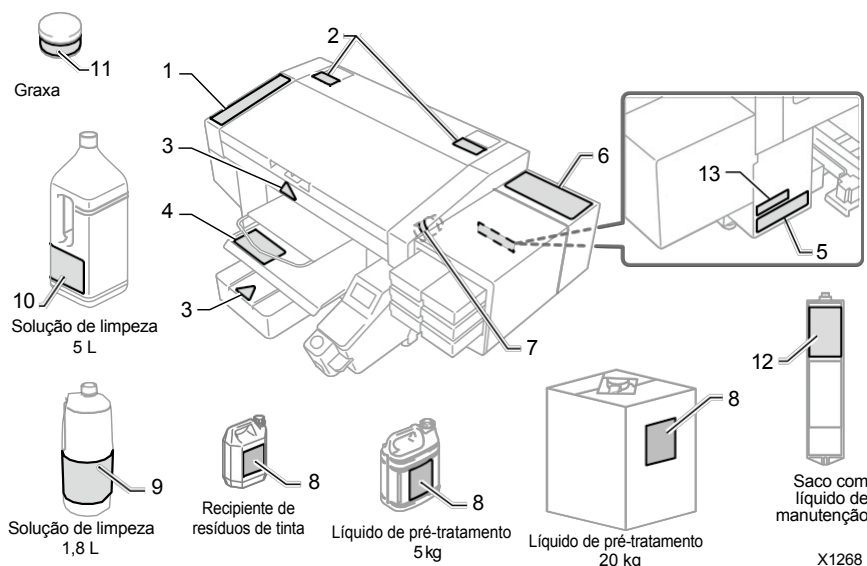

Os seguintes autocolantes de aviso estão afixados na impressora. Siga as precauções indicadas. Se o autocolante se soltar ou estiver ilegível, contacte o revendedor.

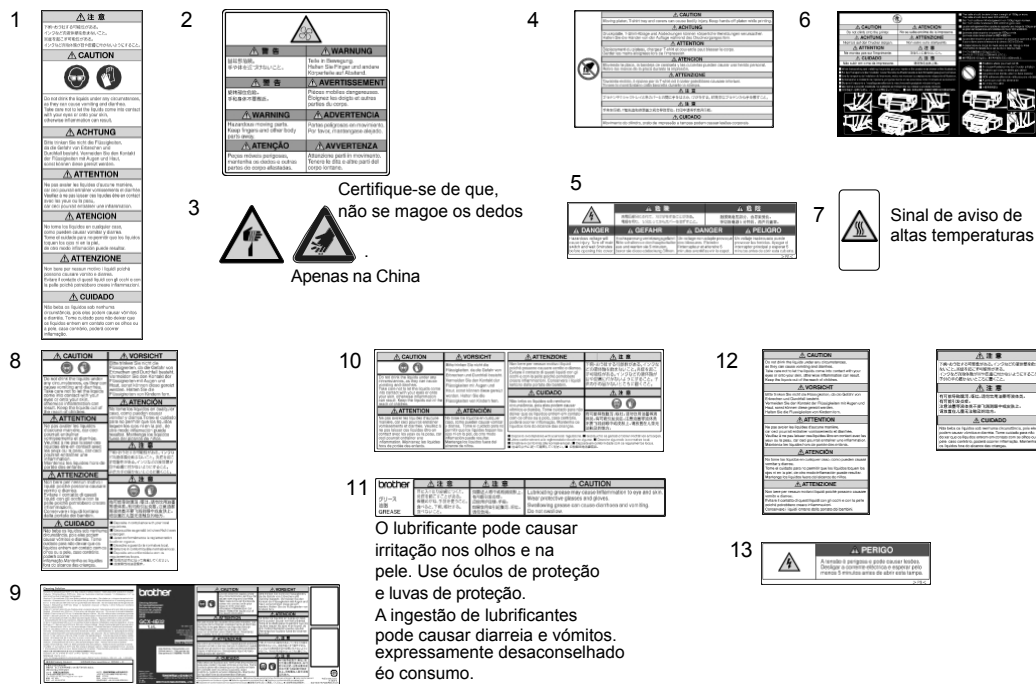

<Ao eliminar a impressora>

Ferramentas necessárias

Chave de fendas de cabeça cruzada: M3 a M5

Remoção da pilha de botão de lítio CR

1) Desligue a impressora da fonte de alimentação.

2) Retire a tampa direita do suporte do ecrã.

3) Posição da bateria de lítio:

4) Retire a bateria de lítio na direção da seta.

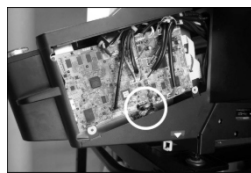
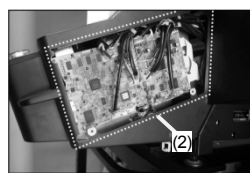

Este produto contém uma Bateria de botão de lítio CR, que contém o material perclorato – o que requer um manuseamento especial.

Elimine a bateria, os resíduos de tinta e a impressora de acordo com as normas locais!

1 Verificação do local de instalação

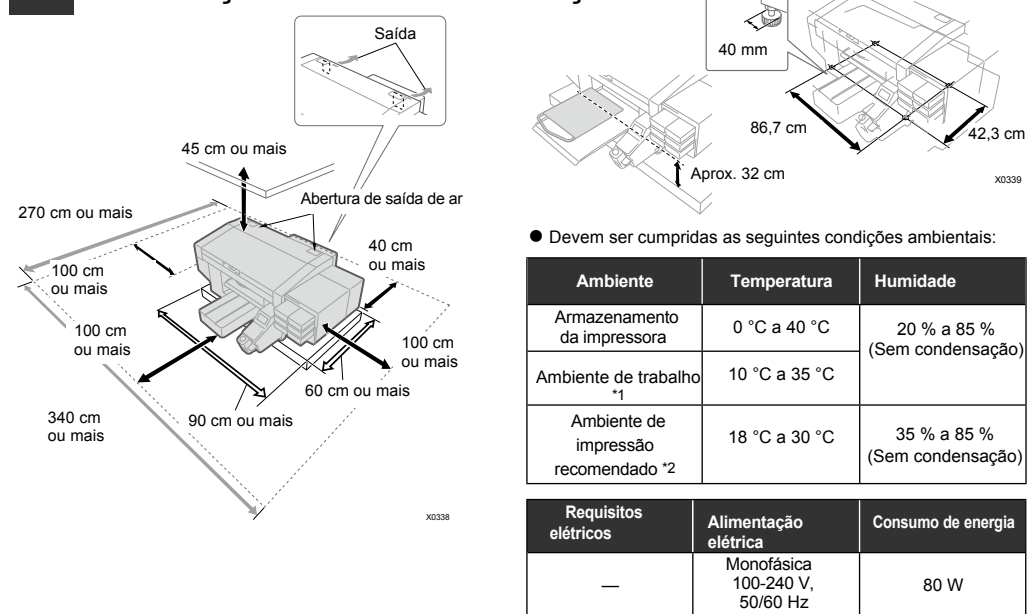

*1: Ambiente em que a impressora pode ser utilizada.

*2: Faixa de temperatura ambiente na qual é possível garantir uma qualidade de impressão adequada.

- Ao instalar a impressora, evite locais com exposição direta à luz solar ou com elevada concentração de poeira.
- As dimensões do equipamento são 140 cm (largura) x 130 cm (profundidade) x 55 cm (altura). O peso é de 128 kg.
- As dimensões das pernas são 86,7 cm de largura e 42,3 cm de profundidade. O diâmetro das pernas é de 40 mm.
- A altura da mesa até ao bordo superior da placa de pressão é de aproximadamente 32 cm.
- Não utilize um cabo de extensão.
- Assegure-se de que existe espaço livre suficiente de, pelo menos, 100 cm à frente da impressora, bem como em todos os lados do aparelho. Para a instalação da tampa traseira, é necessário um espaço livre de, pelo menos, 40 cm na parte traseira da impressora. Deixe também pelo menos 45 cm de espaço livre na parte superior. Uma vez que o ar de exaustão é expelido para trás, deve ser mantida uma distância mínima de 20 cm em relação à abertura de exaustão. Se este espaço livre não estiver disponível, será necessário deslocar os periféricos ou a própria impressora para a realização de trabalhos de manutenção ou reparação.
- A mesa onde a impressora é colocada deve ter, no mínimo, 90 cm de largura e 60 cm de profundidade e uma capacidade de carga de, pelo menos, 150 kg. O tampo da mesa deve ser plano, horizontal e estável e não pode ser movido durante o funcionamento da impressora.
- Ao instalar a impressora, coloque um nível de bolha na parte superior da tampa e na parte superior da placa de impressão e efetue os ajustes necessários para que a unidade principal fique nivelada.
- Como medida de prevenção contra terremotos ou outras catástrofes naturais, fixe a mesa e a impressora com um acessório, como, por exemplo, uma fita de fixação, para evitar que o aparelho caia da mesa.
- Não utilize tomadas sobrecarregadas para ligar o cabo de alimentação.

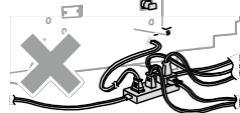

2 Transporte da impressora

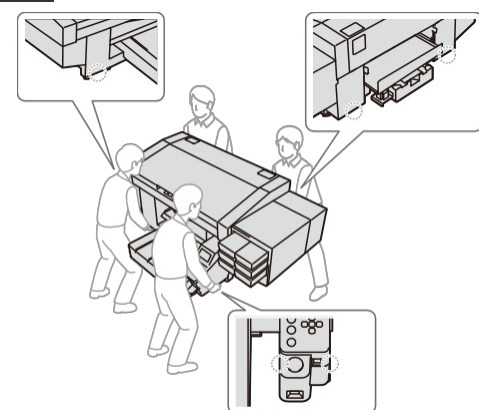

ATENÇÃO
A impressora pesa 128 kg. Para o transporte e a instalação da impressora, são necessárias quatro ou mais pessoas para a segurar nos pontos assinalados com ▼ (as marcações encontram-se nos pontos onde a impressora pode ser segurada). Caso contrário, a impressora pode cair, o que pode causar ferimentos ou danos à impressora.

3 Instalação dos acessórios fornecidos

Instale os acessórios fornecidos de acordo com as procedimentos a seguir. Tenha em atenção que a placa de pressão só deve ser montada após ligar a alimentação elétrica.

Tampa traseira

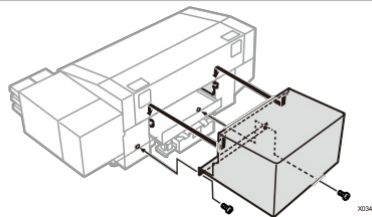

ATENÇÃO
Tenha o cuidado de não tocar nas garras da secção de fixação na parte superior da tampa traseira. Caso contrário, poderá ferir-se.

1.ª cabeça de impressão

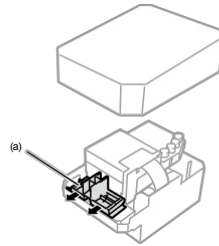

IMPORTANTE
Ao desembalar a cabeça de impressão, certifique-se de que não toca na parte inferior da mesma. Caso contrário, poderá obter resultados de impressão de má qualidade. Instale a cabeça de impressão empurrando o carro de impressão para o centro da impressora, na posição acima da placa de impressão. Se a cabeça de impressão for instalada enquanto o carro de impressão se encontra diretamente sobre a unidade de manutenção, a unidade de manutenção ou a cabeça de impressão podem ficar danificadas.

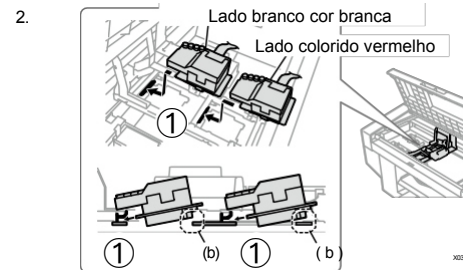

Encaixe bem a cabeça na direção ①.

IMPORTANTE
Se a cabeça de impressão não estiver corretamente inserida, a parte indicada na ilustração com (b) na ilustração possa entrar em contacto com a superfície de apoio, o que pode resultar em resultados de impressão de má qualidade. Certifique-se de que a insere até ao fim.

ATENÇÃO
Ao instalar a cabeça de impressão, certifique-se de que não desloca o carro de impressão, na medida do possível. A sua mão pode ficar presa no carro de impressão e ferir-se. Além disso, as mangueiras podem enrolar-se, o que pode danificá-las.

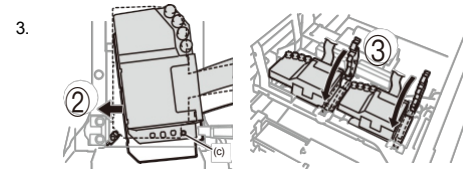

Pressione com força na direção s, de modo que a área (c) entre em contacto com a lateral da placa metálica da cabeça de impressão.

ATENÇÃO
Ao colocar o ③, segure-o pela parte superior. Caso contrário, poderá ferir a mão.

4 Configuração e instalação do cartucho de tinta

Coloque as bolsas de tinta de acordo com as ilustrações na parte traseira da tampa do compartimento de tinta da máquina.

1. Uma vez que a tinta branca contém componentes que se depositam, a bolsa de tinta deve ser bem agitada antes de ser Colocada.

- Segure a caixa pelos cantos e agite-a 100 vezes de um lado para o outro. Em seguida, vire-a ao contrário e agite-a mais 100 vezes.
- Só depois é que deve retirar a bolsa de tinta da embalagem.

2.

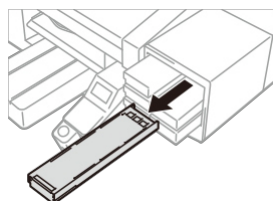

3.

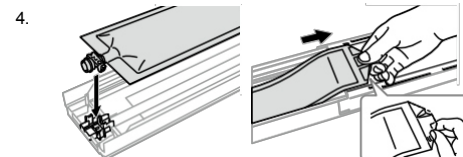
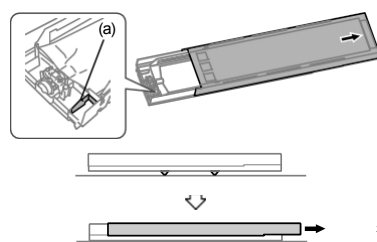

Pressione a cabeça da bolsa no suporte da cartucho até encaixar. Alise a bolsa e deslize a sua extremidade por baixo do enrolador.

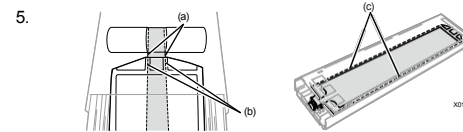

Verifique se as duas áreas representadas (b) e (c) são retas.

ATENÇÃO
Tenha o cuidado de não tocar na área (a) indicada na ilustração acima. Caso contrário, poderá ferir-se.

Abra a tampa do cartucho de tinta.

IMPORTANTE
Ao abrir a tampa, tenha o cuidado de não tocar na área (a). Caso contrário, esta pode ficar danificada. Coloque o cartucho inteiro sobre uma superfície plana, pressione para baixo as travas na parte inferior do cartucho e abra a tampa.

Lista de manutenção

As seguintes medidas de manutenção são necessárias para manter a qualidade de impressão e garantir a longevidade da impressora. Encontrará informações detalhadas sobre o assunto no manual do utilizador.

Momento da manutenção	Descrição	Erro / Indicação de aviso
Antes da impressão	Verificação e eliminação do resíduo de tinta	—
	Verificação e reabastecimento da solução de limpeza	○
	Agitar diariamente a tinta branca	○
Se for apresentado um erro/aviso	Impressão do padrão de verificação dos bicos (verificação das cabeças de impressão)	—
	Substituir a bolsa de tinta por uma nova	○
	Limpeza da proteção dos bicos, do limpador, da tampa de exaustão e tampa de sucção	○
	Substituição do líquido de limpeza do limpador	○
Quando a impressora fica suja	Substituição da esponja de lavagem	○
	Substituição do filtro do ventilador	○
	Limpeza da cabeça	—
	Circulação da tinta branca	—
	Limpeza da placa do carro de impressão	—
	Limpeza do interior da impressora	—
Substituição da folha da placa de impressão	—	

*Tenha em atenção que o conteúdo deste manual pode diferir ligeiramente do produto atualmente comercializado devido a melhorias no produto.

BROTHER INDUSTRIES, LTD. <https://www.brother.com/>

1-5, Kitajizoyama, Noda-cho, Kariya 448-0803, Japão.

© 2021-2024 Brother Industries, Ltd. Todos os direitos reservados. Este é o manual original.

GTX-423
SC4927-101 PT
2024.07.F(1)