

## GTX pro DRABUŽIŲ SPAUSDINTUVAS Saugos vadovas

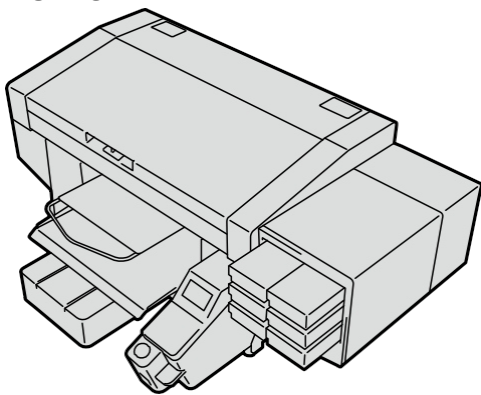

Prieš naudodami šį produktą, būtinai perskaitykite šį vadovą. Šį vadovą saugokite saugioje vietoje, kad galėtumėte juo pasinaudoti ateityje.

Dėkojame, kad įsigijote BROTHER spausdintuvą. Prieš pradėdami naudoti naują spausdintuvą, atidžiai perskaitykite „SAUGOS NURODYMAI“ ir naudojimo instrukcijas. Įrengimo vadovo turinį rasite pridedamame kompaktiniame diske.

- „Brother GT/ISM Support“ programėlė suteikia naujausią informaciją apie „Brother Direct to Garment“ spausdintuvų ir pramoninių siuvimo mašinų techninę pagalbą.
- Įrengimo vadovas, vartotojo vadovas, vaizdo įrašai apie reguliarią priežiūrą bei dalių sąrašas (dalių katalogas) reguliariai priežiūrai ir remontui galima atsisiųsti arba peržiūrėti.
- Klaidų kodų paieška.
- Atsisiųstą turinį galima peržiūrėti neprisijungus prie interneto.



## SAUGUMO NUORODOS

### 1. Saugos ženklai ir jų reikšmės

Šis vartotojo vadovas ir ant paties spausdintuvo naudojami ženklai bei simboliai pateikiami siekiant užtikrinti saugų šio spausdintuvo veikimą ir išvengti nelaimingų atsitikimų bei sužalojimų sau ar kitiems asmenims.

Šių ženklų ir simbolių reikšmės išvardytos toliau.

#### Ženklas

	<b>PAVOJUS</b>	Po šio ženklo pateiktos instrukcijos nurodo situacijas, kurios, nesilaikant instrukcijų, gali sukelti mirtį ar sunkius sužalojimus.
	<b>ĮSPĖJIMAS</b>	Po šio ženklo pateiktos instrukcijos nurodo situacijas, kurios, nesilaikant nurodymų, gali sukelti mirtį ar sunkius sužalojimus.
	<b>ĮSPĖJIMAS</b>	Nurodymai, einantys po šio ženklo, nurodo situacijas, kurios, nesilaikant nurodymų, gali sukelti sužalojimus.
	<b>SVARBU</b>	Nurodymai, einantys po šio ženklo, nurodo situacijas, kurios, nesilaikant nurodymų, gali sukelti materialinę žalą.
	<b>PASTABA</b>	Po šio ženklo pateiktos instrukcijos nurodo atsargumo priemones ir naudojimo apribojimus.

#### Simboliai

	Šis simbolis () nurodo dalyką, į kurį turėtumėte atkreipti dėmesį. Vaizdas trikampyje nurodo, kokios atsargumo priemonės turi būti taikomos. (Pavyzdžiui, kairėje esantis simbolis reiškia „Saugokitės sužalojimų“.)
	Šis simbolis () nurodo, ko negalima daryti.
	Šis simbolis () nurodo, ką privalote daryti. Paveikslėlis trikampyje nurodo, kokį veiksmą reikia atlikti. (Pavyzdžiui, kairėje esantis simbolis reiškia „privalote užtikrinti įžeminimą“.)

### 2. Saugos nurodymai

- Šis spausdintuvą nėra skirtas naudoti vietose, kuriose būna vaikai.

**PAVOJUS**

Liesdami aukštos įtampos dalis galite sunkiai susižeisti. Išjunkite maitinimą ir tik po 5 minučių nuimkite dangtį.

**ĮSPĖJIMAS**

**Pagrindinės atsargumo priemonės**

- Siekiant išvengti nelaimingų atsitikimų ir problemų, patys nedarykite jokių pakeitimų įrenginyje. „Brother“ neprisima atsakomybės už visus nelaimingus atsitikimus ir problemas, kilusias dėl įrenginyje atliktų pakeitimų.
- Nelieskite maitinimo laido drėgnomis rankomis. Kitaip galite gauti elektros smūgį.

**Įrengimas**

- Nestatykite spausdintuvo dulkelioje aplinkoje. Jei spausdintuvo viduje susikaupia dulkių, tai gali sukelti gaisrą, elektros smūgį arba sutrikdyti tinkamą veikimą.
- Būtinai užtikrinkite tinkamą įžeminimą. Jei įžeminimas nėra arba yra netinkamas, padidėja rimtos elektros smūgio ir prietaiso veikimo sutrikimų rizika.
- Kabliai neturi būti sulenkiami arba pritvirtinti spausdintuvais ar pan. Priešingu atveju kyla gaisro ar elektros smūgio pavojus.

**Spaudinimas**

- Jei į spausdintuvo vidų pateko svetimkūnis, nedelsdami išjunkite maitinimą ir kreipkitės į pardavėją arba kvalifikuotą techninį specialistą. Toliau naudojant spausdintuvą tokiomis sąlygomis kyla gaisro ar elektros smūgio pavojus, taip pat gali sutrikti jo veikimas.
- Įsitikinkite, kad spausdintuvą nesiliečia su skysticiais. Priešingu atveju kyla gaisro ar elektros smūgio pavojus, taip pat veikimo sutrikimų pavojus. Jei skystis pateks į spausdintuvo vidų, nedelsdami išjunkite maitinimą ir kreipkitės į pardavėją arba kvalifikuotą techninį specialistą.
- Nenaudokite spausdintuvo, jei iš jo išeina dūmai arba jaučiamas neįprastas kvapas. Tokiu atveju kyla gaisro ar elektros smūgio pavojus. Nedelsdami išjunkite maitinimą, ištraukite maitinimo kištuką iš rozetės ir kreipkitės į pardavėją arba kvalifikuotą techninį specialistą.
- Nelieskite besisukančio ventiliatoriaus pirštais ar kitomis kūno dalimis. Priešingu atveju kyla sužalojimo pavojus. Prieš priartėdami prie ventiliatorių, išjunkite maitinimą.

**DĖMESIO**

**Aplinkos reikalavimai**

- Naudokite spausdintuvą gerai vėdinamoje patalpoje. Kai rašalas karštu būdu fiksuojamas ant spausdinamo objekto, atsiranda silpnas kvapas.

**Įrengimas**

- Spausdintuvą montuoti ir perkelti gali tik kvalifikuotas technikas.
- Spausdintuvą sveria 128 kg. Transportavimas ir montavimas turi būti atliekami tik profesionaliai. Priešingu atveju kyla pavojus, kad spausdintuvą nukris ir sužalos žmonės.
- Jei spausdintuvą nukris, nedelsdami ištraukite maitinimo kištuką iš rozetės ir kreipkitės į pardavėją arba kvalifikuotą techninį specialistą. Toliau naudojant spausdintuvą tokiu būdu, kyla gaisro ar elektros smūgio pavojus, taip pat gali pablogėti spausdinimo kokybė.
- Nestatykite spausdintuvo nestabiliuose vietose ar ant aukštų lentynų. Priešingu atveju spausdintuvą gali apvirsti ar nukristi ir sukelti sužalojimus. Pagrindas arba stalas turi būti ne mažiau kaip 90 cm pločio, 60 cm gylis ir pritaikytas ne mažesnei kaip 150 kg apkrovai.
- Nestatykite spausdintuvo vietose, kuriose jis gali būti veikiamas vibracijos. Tai gali pabloginti spausdinimo kokybę arba sukelti spausdintuvo nukritimą, dėl kurio gali būti sužeisti žmonės arba sugadintas prietaisas.
- Prijunkite maitinimo laidą tik tada, kai montavimas bus visiškai baigtas. Spausdintuvą gali netyčia įsijungti ir sukelti sužalojimus.
- Nelipkite ant spausdintuvo ir nestatykite ant jo sunkių daiktų. Priešingu atveju spausdintuvą gali prarasti pusiausvyrą, apvirsti arba nukristi ir sukelti sužalojimus.
- Nelieskite tvirtinimo dalies iškyšuliu, esančiu viršutinėje galinio dangčio dalyje. Priešingu atveju kyla sužalojimo pavojus.

**Spaudinimas**

- Spausdintuvą gali naudoti tik asmenys, kurie buvo apmokyti saugiai naudotis įrenginiu. Netinkamas naudojimas gali sukelti sužalojimus arba įrenginio sugadinimą.
- Prieš spausdintuvą visada palikite pakankamai laisvos erdvės. Venkite statyti daiktus spausdintuvo darbo zonoje. Priešingu atveju kyla pavojus, kad rankos ar kūno dalys gali įstrigti tarp spausdinimo plokštės ir pašalinių daiktų.
- Spausdinimo metu negalima liesti spausdinimo plokštės. Yra sužalojimo pavojus, jei rankos pateks tarp spausdinimo plokštės arba marškinėlių laikiklio ir dangčių.
- Nelieskite spausdintuvo vidaus, kol jis prijungtas prie elektros tinklo ir įjungtas. Judančios dalys prietaiso viduje gali įstrigti rankas ar pirštus ir sukelti sužalojimus.
- Purškiant paruošiamąjį skystį ant spausdinamų medžiagų (pvz., marškinėlių) purkštuvu ar aplikatoriaus pagalba, susidaro purškimo rūkas. Tokiu atveju dėvėkite tinkamą asmeninę apsauginę įrangą, kurią sudaro plastikinės pirštinės, kvėpavimo kaukė ir apsauginiai akiniai. Be to, užtikrinkite, kad darbo vietoje būtų pakankamas vėdinimas.
- Jei eksploatacijos metu atsiranda sutrikimų ar gedimų, spausdintuvą reikia nedelsiant išjungti. Tokiu atveju kreipkitės į platintoją arba kvalifikuotą specialistą. Negalima savavališkai bandyti remontuoti.

**Priežiūra**

- Uždarydami priekinį dangtelį, pasirūpinkite, kad jūsų pirštai neatsidurtų tarp jo ir korpuso, nes kitaip galite susižeisti pirštus.
- Montuodami arba keisdami spausdinimo galvutę, pasirūpinkite, kad jūsų rankos ar pirštai nebūtų įstrigę. Priešingu atveju galite susižeisti.
- Nesuardykite rašalo maišelio. Jei rašalas pateks į akis ar ant odos, tai gali sukelti uždegimą. Jei rašalas pateko į akis, venkite trinti akis ir nedelsdami jas praplaukite vandeniu.
- Negerkite skysčių, pvz., rašalo, priežiūros tirpalo, valymo tirpalo, paruošiamojo skysčio ar atliekų rašalo. Jie gali sukelti vidurių pūtimą ar vėmimą.
- Stenkitės, kad rašalas, priežiūros tirpalas, valymo tirpalas, paruošiamojo apdorojimo skystis ar atliekų rašalas nepatektų į akis ar ant odos. Tai gali sukelti uždegimą. Jei skystis pateko į akis, venkite trinti akis ir nedelsdami jas praplaukite vandeniu. Laikykite skysčius vaikams nepasiekiamoje vietoje.
- Naudodami tepalą, visada dėvėkite apsauginius akinius ir pirštines, kad jis nepatektų į akis ar ant odos. Tai gali sukelti uždegimą. Negerkite ir nevalgykite tepalo. Tai gali sukelti viduriavimą ar vėmimą. Laikykite tepalą vaikams nepasiekiamoje vietoje.
- Keisdami dalis ir montuodami papildomus priedus, naudokite tik originalias „Brother“ dalis. „Brother“ neprisima atsakomybės už visus nelaimingus atsitikimus ir problemas, kilusias dėl to, kad nebuvo naudojamos originalios „Brother“ dalys. Keisdami dalis ir montuodami papildomus priedus, visada laikykitės naudojimo instrukcijoje aprašytų procedūrų. Netinkamas elgesys gali sukelti sužalojimus ar problemas.

**SVARBU**

**Spaudinimas**

- Nesistenkite spausdinimo plokštės rankiniu būdu. Priešingu atveju spausdintuvą gali būti mechaniniu ir elektriniu požiūriu pažeistas.
- Įsitikinkite, kad priešais spausdintuvą yra pakankamai laisvos vietos ir kad ant jo nėra padėta jokių pašalinių daiktų. Priešingu atveju spausdinimo plokštė gali perkaisti ir būti sugadinta.

**PASTABA**

- Spausdintuvą naudokite tik vietoje, kurioje nėra stiprių elektros trukdžių šaltinių, pvz., elektros laidų ar statinio elektros lauko. Tokie trukdžiai gali pakenkti tinkamam veikimui.
- Maitinimo įtampos svyravimai turi būti ne didesni kaip ±10 % spausdintuvo vardinės įtampos. Didesnė nukrypimai gali sukelti veikimo sutrikimus.
- Maitinimo šaltinio galia turi atitikti spausdintuvo reikalavimus. Nepakankamas maitinimas gali sutrikdyti tinkamą veikimą.
- Per audrą išjunkite maitinimą ir ištraukite maitinimo kištuką iš rozetės. Žaibo smūgiai gali sukelti veikimo sutrikimus arba sugadinti įrenginį.
- Šis spausdintuvą nėra skirtas naudoti vietose, kuriose būna vaikai.

### 3. Įspėjamieji lipdukai

