

GTX pro

ΕΚΤΥΠΩΤΗΣ ΕΝΔΥΜΑΤΩΝ

Εγχειρίδιο ασφαλείας

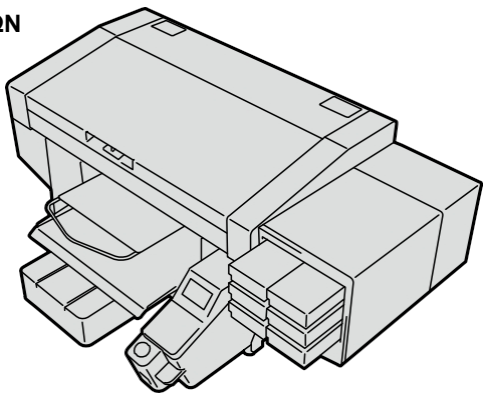

Διαβάστε προσεκτικά αυτό το εγχειρίδιο πριν χρησιμοποιήσετε το προϊόν. Φυλάξτε αυτό το εγχειρίδιο σε ασφαλές μέρος για μελλοντική χρήση.

Σας ευχαριστούμε που επιλέξατε έναν εκτυπωτή BROTHER. Πριν χρησιμοποιήσετε τον νέο σας εκτυπωτή, διαβάστε προσεκτικά τις «ΟΔΗΓΙΕΣ ΑΣΦΑΛΕΙΑΣ» και τις οδηγίες χειρισμού προσεκτικά. Το περιεχόμενο του εγχειριδίου εγκατάστασης βρίσκεται στο συνημμένο CD.

■ Η εφαρμογή Brother GT/ISM Support σας παρέχει τις πιο πρόσφατες πληροφορίες υποστήριξης για τους εκτυπωτές Brother Direct to Garment και τις βιομηχανικές ραπτόμηχανές.

- Ένα εγχειρίδιο εγκατάστασης, ένα εγχειρίδιο χρήστη, βίντεο για την τακτική συντήρηση, καθώς και ένας κατάλογος ανταλλακτικών (κατάλογος ανταλλακτικών) για την τακτική συντήρηση/επισκευή για λήψη/προβολή.
- Αναζήτηση κωδικών σφάλματος.
- Τα περιεχόμενα που έχετε κατεβάσει μπορούν να προβληθούν εκτός σύνδεσης.



ΟΔΗΓΙΕΣ ΑΣΦΑΛΕΙΑΣ

1. Σήματα ασφαλείας και η σημασία τους

Αυτό το εγχειρίδιο χρήστη και τα σήματα και σύμβολα που χρησιμοποιούνται στον ίδιο τον εκτυπωτή παρέχονται για να διασφαλίσουν την ασφαλή λειτουργία αυτού του εκτυπωτή και να αποφευχθούν ατυχήματα και τραυματισμοί του χρήστη ή τρίτων.

Οι έννοιες αυτών των ενδείξεων και συμβόλων παρατίθενται παρακάτω.

Σήμα

	ΚΙΝΔΥΝΟΣ	Οι οδηγίες που ακολουθούν αυτό το σύμβολο υποδεικνύουν καταστάσεις που, σε περίπτωση μη τήρησης των οδηγιών, μπορεί να οδηγήσουν σε θάνατο ή σοβαρούς τραυματισμούς.
	ΠΡΟΕΙΔΟΠΟΙΗΣΗ	Οι οδηγίες που ακολουθούν αυτό το σύμβολο υποδεικνύουν καταστάσεις που, σε περίπτωση μη τήρησης των οδηγιών μπορεί να οδηγήσει σε θάνατο ή σοβαρούς τραυματισμούς.
	ΠΡΟΣΟΧΗ	Οι οδηγίες που ακολουθούν αυτό το σύμβολο υποδεικνύουν καταστάσεις που, σε περίπτωση μη τήρησης των οδηγιών, μπορεί να οδηγήσουν σε τραυματισμούς.
	ΣΗΜΑΝΤΙΚΟ	Οι οδηγίες που ακολουθούν αυτό το σύμβολο υποδεικνύουν καταστάσεις που, σε περίπτωση μη τήρησης των οδηγιών, μπορεί να οδηγήσουν σε υλικές ζημιές.
	ΣΗΜΕΙΩΣΗ	Οι οδηγίες που ακολουθούν αυτό το σύμβολο υποδεικνύουν προφυλάξεις και περιορισμούς χρήσης.

Σύμβολα

	Αυτό το σύμβολο () υποδεικνύει κάτι στο οποίο πρέπει να προσέξετε. Η εικόνα μέσα στο τρίγωνο υποδεικνύει το είδος της προσοχής που πρέπει να δοθεί. (Για παράδειγμα, το σύμβολο στα αριστερά σημαίνει «Προσοχή σε τραυματισμούς».)
	Αυτό το σύμβολο () υποδεικνύει κάτι που δεν πρέπει να κάνετε.
	Αυτό το σύμβολο () υποδεικνύει κάτι που πρέπει να κάνετε. Η εικόνα μέσα στο τρίγωνο υποδεικνύει το είδος της ενέργειας που πρέπει να γίνει. (Για παράδειγμα, το σύμβολο στα αριστερά σημαίνει «Πρέπει να γειώσετε το μηχάνημα».)

2. Σημειώσεις ασφαλείας

- Αυτός ο εκτυπωτής δεν προορίζεται για χρήση σε χώρους όπου βρίσκονται παιδιά.

ΚΙΝΔΥΝΟΣ

- Η επαφή με εξαρτήματα που βρίσκονται υπό υψηλή τάση μπορεί να προκαλέσει σοβαρούς τραυματισμούς. Απενεργοποιήστε την παροχή ρεύματος και αφαιρέστε το κάλυμμα μόνο μετά από 5 λεπτά.

ΠΡΟΕΙΔΟΠΟΙΗΣΗ

Βασικές προφυλάξεις

- Μην πραγματοποιείτε οποιεσδήποτε αλλαγές στο μηχάνημα, προκειμένου να αποφύγετε ατυχήματα και προβλήματα. Η Brother δεν φέρει καμία ευθύνη για τυχόν ατυχήματα και προβλήματα που προκύπτουν από αλλαγές που έχουν πραγματοποιηθεί στο μηχάνημα.
- Μην αγγίζετε το καλώδιο τροφοδοσίας με βρεγμένα χέρια. Διαφορετικά, μπορεί να προκληθεί ηλεκτροπληξία.

Εγκατάσταση

- Μην εγκαθιστάτε τον εκτυπωτή σε περιβάλλον με σκόνη. Εάν συσσωρευτεί σκόνη στο εσωτερικό του εκτυπωτή, μπορεί να προκληθεί πυρκαγιά, ηλεκτροπληξία ή δυσλειτουργίες.
- Φροντίστε να υπάρχει σωστή γείωση. Εάν η γείωση λείπει ή είναι ακατάλληλη, υπάρχει αυξημένος κίνδυνος σοβαρού ηλεκτροπληξίας καθώς και δυσλειτουργιών της συσκευής.
- Τα καλώδια δεν πρέπει να λυγίζονται ή να στερεώνονται με συνδετήρες ή παρόμοια αντικείμενα. Διαφορετικά, υπάρχει κίνδυνος πυρκαγιάς ή ηλεκτροπληξίας.

Εκτύπωση

- Εάν εισέλθει ξένο αντικείμενο στο εσωτερικό του εκτυπωτή, απενεργοποιήστε αμέσως την παροχή ρεύματος και επικοινωνήστε με τον αντιπρόσωπο ή έναν εξειδικευμένο τεχνικό. Η περαιτέρω χρήση του εκτυπωτή σε αυτή την κατάσταση μπορεί να οδηγήσει σε κίνδυνο πυρκαγιάς ή ηλεκτροπληξίας, καθώς και σε δυσλειτουργίες.
- Βεβαιωθείτε ότι ο εκτυπωτής δεν έρχεται σε επαφή με υγρά. Διαφορετικά, υπάρχει κίνδυνος πυρκαγιάς ή ηλεκτροπληξίας, καθώς και κίνδυνος δυσλειτουργιών. Εάν εισέλθει υγρό στο εσωτερικό του εκτυπωτή, απενεργοποιήστε αμέσως την παροχή ρεύματος και επικοινωνήστε με τον αντιπρόσωπο ή έναν εξειδικευμένο τεχνικό.
- Μην συνεχίσετε να χρησιμοποιείτε τον εκτυπωτή εάν παρατηρήσετε καπνό ή ασυνήθιστες οσμές. Σε αυτή την περίπτωση, υπάρχει κίνδυνος πυρκαγιάς ή ηλεκτροπληξίας. Απενεργοποιήστε αμέσως την παροχή ρεύματος, αποσυνδέστε το καλώδιο τροφοδοσίας και επικοινωνήστε με τον αντιπρόσωπο ή έναν εξειδικευμένο τεχνικό.
- Κρατήστε τα δάχτυλά σας και άλλα μέρη του σώματός σας μακριά από τον περιστρεφόμενο ανεμιστήρα. Διαφορετικά, υπάρχει κίνδυνος τραυματισμού. Απενεργοποιήστε την παροχή ρεύματος πριν πλησιάσετε τους ανεμιστήρες.

ΠΡΟΣΟΧΗ

Απαιτήσεις περιβάλλοντος

- Χρησιμοποιήστε τον εκτυπωτή σε καλά αεριζόμενο χώρο. Εκλύεται μια ελαφριά οσμή όταν το μελάνι στερεώνεται στο εκτυπωμένο αντικείμενο με θερμότητα.

Εγκατάσταση

- Η εγκατάσταση και η μετακίνηση του εκτυπωτή πρέπει να πραγματοποιούνται αποκλειστικά από εξειδικευμένο τεχνικό.
- Ο εκτυπωτής ζυγίζει 128 kg. Η μεταφορά και η εγκατάσταση πρέπει να πραγματοποιούνται μόνο από εξειδικευμένο προσωπικό. Διαφορετικά, υπάρχει κίνδυνος πτώσης του εκτυπωτή και πρόκλησης τραυματισμών.
- Σε περίπτωση πτώσης του εκτυπωτή, αποσυνδέστε αμέσως το καλώδιο τροφοδοσίας και επικοινωνήστε με τον αντιπρόσωπο ή έναν εξειδικευμένο τεχνικό. Η περαιτέρω χρήση του εκτυπωτή σε αυτή την κατάσταση μπορεί να οδηγήσει σε κίνδυνο πυρκαγιάς ή ηλεκτροπληξίας, καθώς και σε υποβάθμιση της ποιότητας εκτύπωσης.
- Μην τοποθετείτε τον εκτυπωτή σε ασταθή σημεία ή σε ψηλά ράφια. Διαφορετικά, ο εκτυπωτής μπορεί να ανατραπεί ή να πέσει και να προκαλέσει τραυματισμούς. Η επιφάνεια ή το τραπέζι πρέπει να έχει πλάτος τουλάχιστον 90 cm, βάθος 60 cm και να είναι σχεδιασμένο για φορτίο τουλάχιστον 150 kg.
- Μην τοποθετείτε τον εκτυπωτή σε σημεία που υπόκεινται σε κραδασμούς. Αυτό μπορεί να επηρεάσει την ποιότητα εκτύπωσης ή να οδηγήσει σε πτώση του εκτυπωτή, με αποτέλεσμα τον τραυματισμό ατόμων ή τη φθορά της συσκευής.
- Συνδέστε το καλώδιο τροφοδοσίας μόνο όταν η εγκατάσταση έχει ολοκληρωθεί πλήρως. Ο εκτυπωτής ενδέχεται να τεθεί σε λειτουργία κατά λάθος και να προκαλέσει τραυματισμούς.
- Μην ανεβείτε πάνω στον εκτυπωτή και μην τοποθετείτε βαριά αντικείμενα πάνω στη συσκευή. Διαφορετικά, ο εκτυπωτής μπορεί να χάσει την ισορροπία του, να ανατραπεί ή να πέσει και να προκαλέσει τραυματισμούς.
- Μην αγγίζετε τα πέλαμα στήριξης στο πάνω μέρος του πίσω καλύμματος. Διαφορετικά, υπάρχει κίνδυνος τραυματισμού.

Εκτύπωση

- Ο εκτυπωτής πρέπει να χρησιμοποιείται αποκλειστικά από άτομα που έχουν λάβει εκπαίδευση σχετικά με την ασφαλή χρήση της συσκευής. Η ακατάλληλη χρήση μπορεί να οδηγήσει σε τραυματισμούς ή ζημιές στη συσκευή.
- Φροντίστε να υπάρχει πάντα επαρκής ελεύθερος χώρος μπροστά από τον εκτυπωτή. Αποφύγετε να τοποθετείτε αντικείμενα στην περιοχή εργασίας του εκτυπωτή. Διαφορετικά, υπάρχει κίνδυνος να παγιδευτούν τα χέρια ή μέρη του σώματος μεταξύ της πλάκας εκτύπωσης και ξένων αντικειμένων.
- Κατά τη διάρκεια της εκτύπωσης, δεν πρέπει να αγγίζετε την πλάκα εκτύπωσης. Υπάρχει κίνδυνος τραυματισμού εάν τα χέρια σας παγιδευτούν μεταξύ της πλάκας εκτύπωσης ή της βάσης για τα μπλουζάκια και των καλυμμάτων.
- Μην αγγίζετε το εσωτερικό του εκτυπωτή όσο αυτός είναι συνδεδεμένος στην παροχή ρεύματος και ενεργοποιημένος. Τα κινούμενα μέρη στο εσωτερικό της συσκευής μπορούν να παγιδεύσουν τα χέρια ή τα δάχτυλα και να προκαλέσουν τραυματισμούς.
- Κατά την εφαρμογή υγρού προεπεξεργασίας σε υλικά προς εκτύπωση (π.χ. μπλουζάκια) με ψεκαστήρα ή εφαρμοστή, δημιουργείται ψεκασμός. Σε αυτή την περίπτωση, φορέστε κατάλληλο εξοπλισμό ατομικής προστασίας, που αποτελείται από πλαστικά γάντια, αναπνευστική μάσκα και προστατευτικά γυαλιά. Βεβαιωθείτε επίσης ότι υπάρχει επαρκής αερισμός του χώρου εργασίας.
- Εάν κατά τη λειτουργία παρουσιαστούν βλάβες ή δυσλειτουργίες, ο εκτυπωτής πρέπει να τεθεί αμέσως εκτός λειτουργίας. Σε αυτή την περίπτωση, απευθυνθείτε στον αντιπρόσωπο ή σε εξειδικευμένο τεχνικό προσωπικό. Αποφύγετε τις αυθαίρετες προσπάθειες επισκευής.

Συντήρηση

- Προσέξτε να μην πιαστούν τα δάχτυλά σας όταν κλείνετε το μπροστινό κάλυμμα, διαφορετικά μπορεί να τραυματιστείτε στα δάχτυλα.
- Όταν τοποθετείτε ή αντικαθιστάτε την κεφαλή εκτύπωσης, προσέξτε να μην πιαστούν τα χέρια ή τα δάχτυλά σας. Διαφορετικά, μπορεί να τραυματιστείτε.
- Μην αποσυρμαρμολογείτε τη σακούλα μελάνης. Εάν η μελάνη έρθει σε επαφή με τα μάτια ή το δέρμα σας, μπορεί να προκαλέσει φλεγμονή. Σε περίπτωση που η μελάνη έρθει σε επαφή με τα μάτια σας, αποφύγετε να τα τρίψετε και ξεπλύνετε τα αμέσως με νερό.
- Μην πίνετε υγρά, όπως για παράδειγμα το μελάνι, το διάλυμα συντήρησης, το διάλυμα καθαρισμού, το υγρό προεπεξεργασίας ή το μελάνι απορριμμάτων. Μπορούν να προκαλέσουν διάρροια ή έμετο.
- Αποφύγετε την επαφή των ματιών ή του δέρματός σας με το μελάνι, το διάλυμα συντήρησης, το διάλυμα καθαρισμού, το υγρό προεπεξεργασίας ή το μελάνι απορριμμάτων. Αυτό μπορεί να προκαλέσει φλεγμονή. Σε περίπτωση που κάποιο υγρό έρθει σε επαφή με τα μάτια σας, αποφύγετε να τα τρίψετε και ξεπλύνετε τα αμέσως με νερό. Φυλάξτε τα υγρά μακριά από παιδιά.
- Φοράτε πάντα προστατευτικά γυαλιά και γάντια όταν χειρίζεστε το λιπαντικό, ώστε να μην έρθει σε επαφή με τα μάτια ή το δέρμα σας. Αυτό μπορεί να προκαλέσει φλεγμονή. Μην πίνετε ή τρώτε το λιπαντικό. Αυτό μπορεί να προκαλέσει διάρροια ή έμετο. Φυλάξτε το λιπαντικό μακριά από παιδιά.
- Όταν αντικαθιστάτε εξαρτήματα και εγκαθιστάτε προαιρετικά αξεσουάρ, χρησιμοποιείτε πάντα μόνο γνήσια ανταλλακτικά της Brother. Η Brother δεν φέρει καμία ευθύνη για τυχόν ατυχήματα και προβλήματα που προκύπτουν από τη μη χρήση γνήσιων ανταλλακτικών της Brother.
- Όταν αντικαθιστάτε εξαρτήματα και εγκαθιστάτε προαιρετικά αξεσουάρ, ακολουθείτε πάντα τις διαδικασίες που περιγράφονται στο εγχειρίδιο χρήσης. Η λανθασμένη εφαρμογή των διαδικασιών μπορεί να οδηγήσει σε τραυματισμούς ή προβλήματα.

ΣΗΜΑΝΤΙΚΟ

Εκτύπωση

- Μην μετακινείτε τη πλάκα εκτύπωσης με το χέρι. Διαφορετικά, μπορεί να προκληθούν μηχανικές και ηλεκτρικές βλάβες στον εκτυπωτή.
- Βεβαιωθείτε ότι υπάρχει επαρκής ελεύθερος χώρος μπροστά από τον εκτυπωτή και ότι δεν έχουν τοποθετηθεί ξένα αντικείμενα. Διαφορετικά, η πλάκα εκτύπωσης μπορεί να υπερθερμανθεί και να υποστεί ζημιά.

ΣΗΜΕΙΩΣΗ

- Χρησιμοποιείτε τον εκτυπωτή αποκλειστικά σε χώρο χωρίς ισχυρές πηγές ηλεκτρικών παρεμβολών, όπως παρεμβολές από ηλεκτρικά καλώδια ή στατικά ηλεκτρικά πεδία. Τέτοιες παρεμβολές μπορούν να επηρεάσουν την ομαλή λειτουργία.
- Οι διακυμάνσεις τάσης του τροφοδοτικού πρέπει να βρίσκονται εντός $\pm 10\%$ της ονομαστικής τάσης του εκτυπωτή. Μεγαλύτερες αποκλίσεις μπορεί να οδηγήσουν σε δυσλειτουργίες.
- Η ισχύς της τροφοδοσίας ρεύματος πρέπει να ανταποκρίνεται στις απαιτήσεις του εκτυπωτή. Μια ανεπαρκής τροφοδοσία ρεύματος μπορεί να επηρεάσει την ομαλή λειτουργία.
- Σε περίπτωση καταιγίδας, απενεργοποιήστε την τροφοδοσία ρεύματος και αποσυνδέστε το φως από την πρίζα. Οι κεραυνοί μπορεί να προκαλέσουν δυσλειτουργίες ή ζημιές.
- Αυτός ο εκτυπωτής δεν προορίζεται για χρήση σε χώρους όπου βρίσκονται παιδιά.

3. Αυτοκόλλητα προειδοποίησης

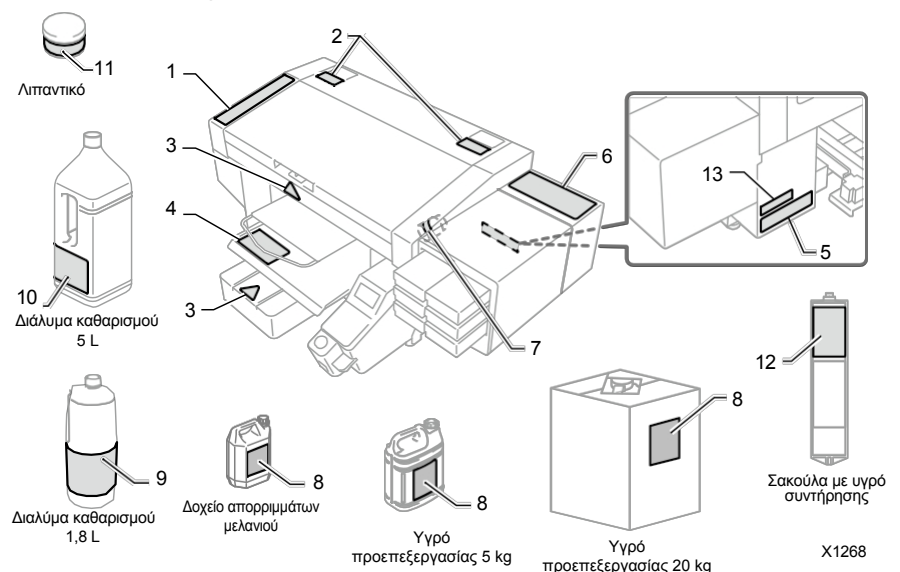

11 Λιπαντικό

10 Διάλυμα καθαρισμού 5 L

9 Διάλυμα καθαρισμού 1,8 L

8 Δοχείο απορριμμάτων μελανιού

8 Υγρό προεπεξεργασίας 5 kg

8 Υγρό προεπεξεργασίας 20 kg

12 Σακούλα με υγρό συντήρησης X1268

Οι παρακάτω προειδοποιητικές επικέτες είναι τοποθετημένες στον εκτυπωτή. Ακολουθήστε τις οδηγίες προφύλαξης που αναγράφονται. Εάν η ετικέτα έχει ξεκολλήσει ή είναι δυσανάγνωστη, επικοινωνήστε με τον αντιπρόσωπο.

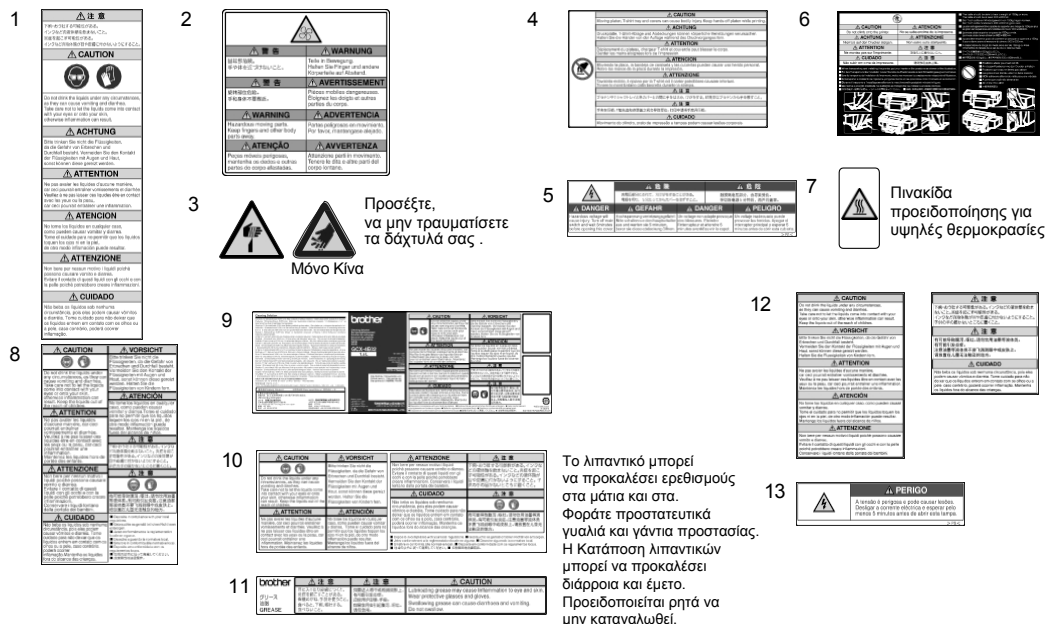

<Κατά την απόρριψη του εκτυπωτή>

Απαιτούμενα εργαλεία

Κατσαβίδι σταυροκατάρτιδου: M3 έως M5

Αφαίρεση της μπαταρίας κομπού λιθίου CR

1) Αποσυνδέστε τον εκτυπωτή από την παροχή ρεύματος.

2) Αφαιρέστε το δεξί κάλυμμα από τη βάση της οθόνης.

3) Θέση της μπαταρίας λιθίου:

4) Αφαιρέστε την μπαταρία λιθίου προς την κατεύθυνση του βέλους.

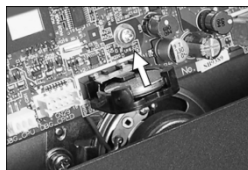
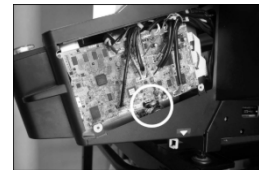
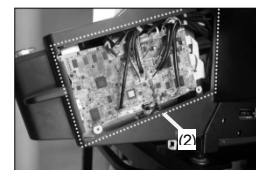

Αυτό το προϊόν περιέχει μια Μπαταρία κομπού λιθίου CR, η οποία περιέχει την ουσία υπερχλωρικό άλας – για την οποία απαιτείται ειδικός χειρισμός.

Απορρίψτε την μπαταρία, τα υπολείμματα μελανιού και τον εκτυπωτή σύμφωνα με τους τοπικούς κανονισμούς!

1 Έλεγχος του χώρου εγκατάστασης

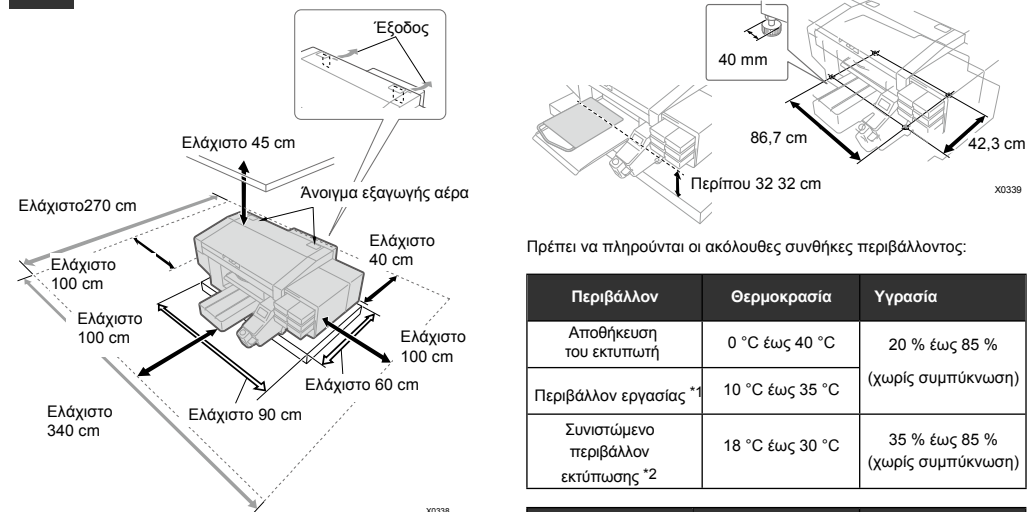

Πρέπει να πληρούνται οι ακόλουθες συνθήκες περιβάλλοντος:

Περιβάλλον	Θερμοκρασία	Υγρασία
Αποθήκευση του εκτυπωτή	0 °C έως 40 °C	20 % έως 85 % (χωρίς συμπύκνωση)
Περιβάλλον εργασίας *1	10 °C έως 35 °C	(χωρίς συμπύκνωση)
Συνιστώμενο περιβάλλον εκτύπωσης *2	18 °C έως 30 °C	35 % έως 85 % (χωρίς συμπύκνωση)

Ηλεκτρικές απαιτήσεις	Τροφοδοσία	Κατανάλωση ισχύος
—	Μονοφασική 100-240 V, 50/60 Hz	80 W

*1: Περιοχή περιβάλλοντος στην οποία μπορεί να λειτουργήσει ο εκτυπωτής.
*2: Περιοχή θερμοκρασίας περιβάλλοντος στην οποία μπορεί να εξασφαλιστεί επαρκής ποιότητα εκτύπωσης.

- Κατά την εγκατάσταση του εκτυπωτή, αποφύγετε θέσεις με άμεση έκθεση στον ήλιο ή υψηλή συγκέντρωση σκόνης.
- Οι διαστάσεις της συσκευής είναι 140 cm (πλάτος) x 130 cm (βάθος) x 55 cm (ύψος). Το βάρος είναι 128 kg.
- Οι διαστάσεις των ποδιών είναι 86,7 cm σε πλάτος και 42,3 cm σε βάθος. Η διάμετρος των ποδιών είναι 40 mm.
- Το ύψος από το τραπέζι μέχρι την άνω άκρη της πλάκας πίεσης είναι περίπου 32 cm.
- Μην χρησιμοποιείτε καλώδιο προέκτασης.
- Φροντίστε να υπάρχει επαρκής ελεύθερος χώρος τουλάχιστον 100 cm μπροστά από τον εκτυπωτή, καθώς και σε όλες τις πλευρές της συσκευής.
- Για την εγκατάσταση του πίσω καλύμματος απαιτείται ελεύθερος χώρος τουλάχιστον 40 cm στο πίσω μέρος του εκτυπωτή.
- Επιπλέον, αφήστε τουλάχιστον 45 cm ελεύθερο χώρο προς τα πάνω. Δεδομένου ότι ο αέρας εξόδου διοχετεύεται προς τα πίσω, απαιτείται απόσταση. Πρέπει να διατηρείται απόσταση τουλάχιστον 20 cm από την οπή εξαγωγής αέρα.
- Εάν δεν υπάρχει αυτός ο ελεύθερος χώρος, για την εκτέλεση εργασιών συντήρησης ή επίσκεψής πρέπει να μετακινηθούν τα περιφερειακά ή ο ίδιος ο εκτυπωτής.
- Το τραπέζι στο οποίο τοποθετείται ο εκτυπωτής πρέπει να έχει πλάτος τουλάχιστον 90 cm και βάθος 60 cm και να έχει αντοχή τουλάχιστον 150 kg. Η επιφάνεια του τραπεζιού πρέπει να είναι επίπεδη, οριζόντια και σταθερή και δεν πρέπει να μετακινείται κατά τη λειτουργία του εκτυπωτή.
- Κατά την εγκατάσταση του εκτυπωτή, τοποθετήστε ένα αλφάδι πάνω στην επάνω πλευρά του καλύμματος και στην επάνω πλευρά της πλάκας εκτύπωσης και πραγματοποιήστε τις απαραίτητες ρυθμίσεις, έτσι ώστε η κύρια μονάδα να είναι οριζόντια.
- Ασφαλίστε το τραπέζι και τον εκτυπωτή με ένα βοηθητικό μέσο, όπως π.χ. μια ταινία στερέωσης, για να αποτρέψετε την πτώση της κύριας μονάδας από το τραπέζι.
- Μην χρησιμοποιείτε τριζύες που είναι υπερφορτωμένες για τη σύνδεση του καλωδίου τροφοδοσίας.

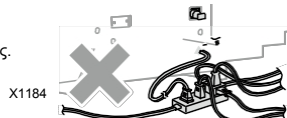

2 Μεταφορά του εκτυπωτή

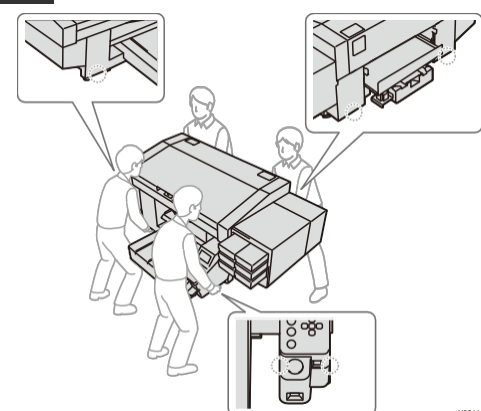

ΠΡΟΣΟΧΗ

Ο εκτυπωτής ζυγίζει 128 kg. Για τη μεταφορά και την εγκατάσταση του εκτυπωτή απαιτούνται τέσσερα ή περισσότερα άτομα, τα οποία θα κρατούν τον εκτυπωτή στα σημεία που σημειώνονται με ▼ (οι ενδείξεις βρίσκονται στα σημεία όπου μπορεί να συγκρατηθεί ο εκτυπωτής). Διαφορετικά, ο εκτυπωτής μπορεί να πέσει, προκαλώντας τραυματισμούς ή καταστροφή του εκτυπωτή.

3 Τοποθέτηση των παρεχόμενων εξαρτημάτων

Τοποθετήστε τα παρεχόμενα εξαρτήματα σύμφωνα με τις ακόλουθες τις παρακάτω διαδικασίες. Λάβετε υπόψη ότι η πλάκα πίεσης πρέπει να τοποθετείται μόνο μετά την ενεργοποίηση της τροφοδοσίας ρεύματος.

Πίσω κάλυμμα

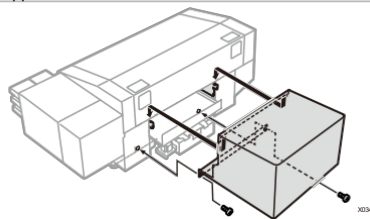

ΠΡΟΣΟΧΗ

Προσέξτε να μην αγγίξετε τα νύχια του τμήματος στερέωσης στο πάνω μέρος του οπίσθιου καλύμματος. Διαφορετικά, υπάρχει κίνδυνος τραυματισμού.

1. Κεφαλή εκτύπωσης

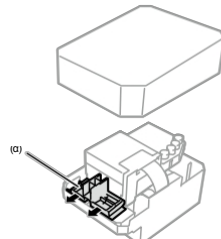

Κατά την αποσυσκευασία της κεφαλής εκτύπωσης, φροντίστε να μην αγγίξετε σε καμία περίπτωση την κάτω πλευρά της. Διαφορετικά, ενδέχεται να προκληθούν κακά αποτελέσματα εκτύπωσης.

Τοποθετήστε την κεφαλή εκτύπωσης στρώνοντας τον μηχανισμό εκτύπωσης στο κέντρο του εκτυπωτή, στη θέση πάνω από την πλάκα εκτύπωσης. Εάν η κεφαλή εκτύπωσης τοποθετηθεί ενώ ο καρτσάκι εκτύπωσης βρίσκεται ακριβώς πάνω από τη μονάδα συντήρησης, ενδέχεται να προκληθεί ζημιά στη μονάδα συντήρησης ή στην κεφαλή εκτύπωσης.

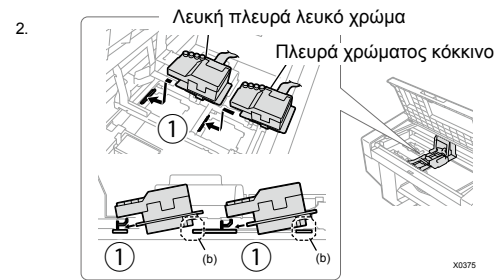

Τοποθετήστε το καπάκι σταθερά προς την κατεύθυνση ①.

Εάν η κεφαλή εκτύπωσης δεν έχει τοποθετηθεί σωστά, το τμήμα που σημειώνεται στην εικόνα με (b) στην εικόνα να έρθει σε επαφή με την επιφάνεια στήριξης της, γεγονός που μπορεί να οδηγήσει σε κακή ποιότητα εκτύπωσης. Φροντίστε να την τοποθετήσετε μέχρι το τέρμα.

ΠΡΟΣΟΧΗ

Κατά την τοποθέτηση της κεφαλής εκτύπωσης, φροντίστε να μην μετακινήσετε το καρτόκι εκτύπωσης, στο μέτρο του δυνατού. Το χέρι σας μπορεί να παγιδευτεί στο καρτόκι εκτύπωσης και να τραυματιστεί. Επιπλέον, οι σιελήνες μπορεί να τυλιχτούν, με αποτέλεσμα να υποστούν ζημιά.

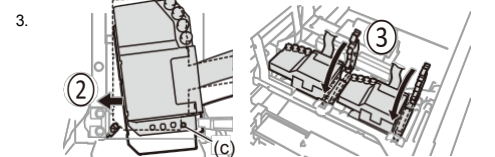

Πιέστε δυνατά προς την κατεύθυνση s, έτσι ώστε η περιοχή (c) να έρθει σε επαφή με την πλευρά της μεταλλικής πλάκας της κεφαλής εκτύπωσης.

ΠΡΟΣΟΧΗ

Όταν τοποθετείτε το ③, κρατήστε το από πάνω. Διαφορετικά, μπορεί να τραυματιστεί το χέρι σας.

4 Ρύθμιση και εγκατάσταση του δοχείου μελάνης

Τοποθετήστε τους σάκους μελάνης σύμφωνα με τις εικόνες στο πίσω πλευρά του καλύμματος του χώρου των μελανοδοχείων του μηχανήματος στα αντίστοιχα δοχεία.

1. Δεδομένου ότι το λευκό μελάνι περιέχει συστατικά που καθίζουν, πρέπει να ανακινήσετε καλά τη σακούλα μελανιού πριν την τοποθετήσετε

- Κρατήστε το κουτί από τις γωνίες και ανακινήστε το 100 φορές από τη μία πλευρά στην άλλη. Στη συνέχεια, γυρίστε το ανάποδα και ανακινήστε το άλλες 100 φορές.
- Μόνο μετά αφαιρέστε τη σακούλα μελάνης από τη συσκευασία.

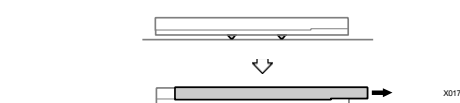
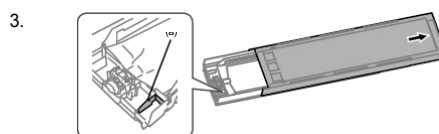
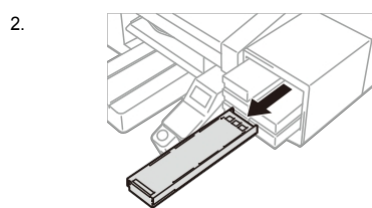

Ανοίξτε το καπάκι του δοχείου μελάνης.

Κατά το άνοιγμα του καπακιού, προσέξτε να μην αγγίξετε την περιοχή (a). Διαφορετικά, μπορεί να υποστεί ζημιά.

Λίστα συντήρησης

Οι ακόλουθες ενέργειες συντήρησης είναι απαραίτητες για τη διατήρηση της ποιότητας εκτύπωσης και τη διασφάλιση της μακροζωίας του εκτυπωτή. Λεπτομέρειες πληροφοριών σχετικά με αυτό θα βρείτε στο εγχειρίδιο χρήσης.

Χρόνος συντήρησης	Περιγραφή	Σφάλμα / Προειδοποιητική ένδειξη
Πριν από την εκτύπωση	Έλεγχος και απόρριψη των αποβλήτων μελανιού	—
	Έλεγχος και επαναπλήρωση του διαλύματος καθαρισμού	○
	Καθημερινό ανακίνηση του λευκού μελανιού	○
Όταν εμφανίζεται σφάλμα / προειδοποίηση	Εκτύπωση του δοκιμαστικού σχεδίου ακροφυσίων (έλεγχος των κεφαλών εκτύπωσης)	—
	Αντικατάσταση του σακουλιού μελάνης με καινούργιο	○
	Καθαρισμός του προστατευτικού ακροφυσίων, του καθαριστή, του καλύμματος εξαγωγής αέρα και του καλύμματος αναρρόφησης	○
	Αντικατάσταση του καθαριστικού του σφουγγαριού	○
Όταν ο εκτυπωτής λερωθεί	Αντικατάσταση του σφουγγαριού πλύσης	○
	Αντικατάσταση του φίλτρου του ανεμιστήρα	○
	Καθαρισμός κεφαλής	—
	Κυκλοφορία του λευκού μελανιού	—
	Καθαρισμός της πλάκας του καρτσάκι εκτύπωσης	—
	Καθαρισμός του εσωτερικού χώρου του εκτυπωτή	—
	Αντικατάσταση του φύλλου εκτύπωσης	—

* Παρακαλώ λάβετε υπόψη ότι το περιεχόμενο αυτού του εγχειριδίου ενδέχεται να διαφέρει ελαφρώς από το προϊόν που διατίθεται σήμερα στην αγορά, λόγω βελτιώσεων που έχουν γίνει στο προϊόν.

BROTHER INDUSTRIES, LTD. <https://www.brother.com/>

1-5, Kitajizoyama, Noda-cho, Kariya 448-0803, Ιαπωνία.

© 2021-2024 Brother Industries, Ltd. All Rights Reserved.
Αυτό είναι το πρωτότυπο εγχειρίδιο.

GTX-423
SC4927-101 GR
2024.07.F(1)