

GTX pro

ПРИНТЕР ЗА ДРЕХИ

Ръководство за безопасност

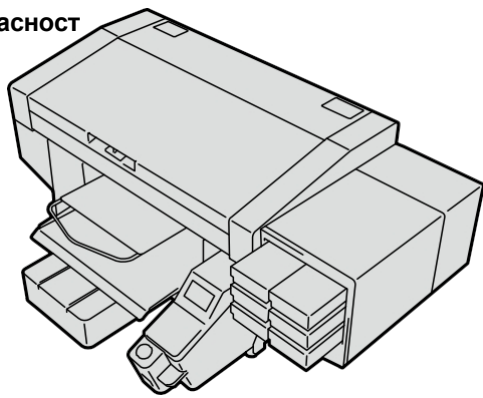

Задължително прочетете това ръководство, преди да използвате този продукт. Съхранявайте това ръководство на сигурно място за бъдеща употреба.

Благодарим Ви, че избрахте принтер BROTHER.

Преди да използвате новия си принтер, моля, прочетете внимателно „УКАЗАНИЯ ЗА БЕЗОПАСНОСТ“ и инструкциите за работа. Съдържанието на ръководството за инсталиране можете да намерите на приложения CD.

Приложението Brother GT/ISM Support ви предоставя най-новата информация за поддръжка на принтерите Brother Direct to Garment и индустриалните шевни машини.

- На разположение са ръководство за настройка, ръководство за употреба, видеоклипове за редовна поддръжка, както и списък с части (каталог с части) за редовна поддръжка/ремонт за изтегляне/преглед.
- Търсене на кодове за грешки.
- Изтегленото съдържание може да се разглежда офлайн.



УКАЗАНИЯ ЗА БЕЗОПАСНОСТ

1. Безопасни знаци и тяхното значение

Настоящото ръководство за експлоатация, както и знаците и символите, използвани върху самия принтер, са предоставени с цел да се гарантира безопасната работа на този принтер и да се избегнат инциденти и наранявания на вас или на други лица.

Значенията на тези знаци и символи са изброени по-долу.

Символ

	ОПАСНОСТ	Инструкциите, които следват този знак, посочват ситуации, които могат да доведат до смърт или тежки наранявания, ако не се спазват.
	ПРЕДУПРЕЖДЕНИЕ	Инструкциите, които следват този знак, посочват ситуации, които при неспазване на инструкциите могат да доведат до смърт или тежки наранявания.
	ВНИМАНИЕ	Инструкциите, които следват този знак, посочват ситуации, които при неспазване на инструкциите могат да доведат до наранявания.
	ВАЖНО	Инструкциите, които следват този знак, посочват ситуации, които при неспазване на инструкциите могат да доведат до имуществени щети.
	ЗАБЕЛЕЖКА	Инструкциите, които следват този знак, посочват предпазни мерки и ограничения за употреба.

Символи

	Този символ () показва нещо, на което трябва да обърнете внимание. Изображението в триъгълника показва вида на предпазните мерки, които трябва да се спазват. (Например, символът вляво означава „Внимание, опасност от нараняване“.)
	Този символ () показва нещо, което не трябва да правите.
	Този символ () показва нещо, което трябва да направите. Изображението в триъгълника показва вида на действието, което трябва да се извърши. (Например, символът вляво означава „Трябва да се вземат“.)

2. Указания за безопасност

- Този принтер не е предназначен за използване в помещения, където се намират деца.

ОПАСНОСТ

Докосването на части, които са под високо напрежение, може да доведе до тежки наранявания. Изключете захранването и отстранете капака едва след 5 минути.

ПРЕДУПРЕЖДЕНИЕ

Основни предпазни мерки

Не извършвайте сами промени по устройството, за да избегнете инциденти и проблеми. Brother не носи отговорност за инциденти и проблеми, възникнали в резултат на промени, извършени по устройството.

Не докосвайте захранващия кабел с мокри ръце. В противен случай може да се получи токов удар.

Инсталиране

Не монтирайте принтера в прашна среда. Натрупването на прах във вътрешността на принтера може да доведе до пожар, токов удар или нарушения в нормалната работа.

Задължително осигурете правилно заземяване. При липса на заземяване или неправилно заземяване съществува повишен риск от сериозен токов удар, както и от функционални неизправности на устройството.

Кабелите не трябва да се огъват или да се фиксират с скоби или други подобни средства. В противен случай съществува опасност от пожар или токов удар.

Печат

Ако в принтера попадне чужд предмет, незабавно изключете захранването и се обърнете към дистрибутора или квалифициран техник. Продължителната употреба на принтера в това състояние може да доведе до опасност от пожар или токов удар, както и до функционални неизправности.

Уверете се, че принтерът не влиза в контакт с течности. В противен случай съществува опасност от пожар или токов удар, както и опасност от функционални неизправности. Ако в принтера попадне течност, незабавно изключете захранването и се обърнете към дистрибутора или към квалифициран техник.

Не продължавайте да използвате принтера, ако се появи дим или се усещат необичайни мириси. В този случай съществува опасност от пожар или токов удар. Веднага изключете захранването, извадете щепсела от контакта и се обърнете към дистрибутора или към квалифициран техник.

Дръжте пръстите и други части от тялото си далеч от въртящия се вентилатор. В противен случай съществува опасност от нараняване. Изключете захранването, преди да се приближите към вентилаторите.

ВНИМАНИЕ

Изисквания към околната среда

- Използвайте принтера на добре проветриво място. Когато мастилото върху отпечатания артикул се фиксира чрез топлина, се появява лек мирис.

Инсталиране

- Монтажът и преместването на принтера трябва да се извършват изключително от квалифициран техник.
- Принтерът тежи 128 кг. Транспортирането и инсталирането трябва да се извършват само по правилен начин. В противен случай съществува опасност принтерът да падне и да причини наранявания.
- Ако принтерът падне, незабавно извадете щепсела от контакта и се обърнете към дистрибутора или към квалифициран техник. По-нататъшната употреба на принтера в това състояние може да доведе до опасност от пожар или токов удар, както и до влошаване на качеството на печат.
- Не поставяйте принтера на нестабилни места или високи рафтове. В противен случай принтерът може да се преобърне или да падне и да причини наранявания. Повърхността или масата трябва да е с ширина най-малко 90 см, дълбочина 60 см и да е издържала на натоварване от най-малко 150 кг.
- Не поставяйте принтера на места, изложени на вибрации. Това може да повлияе на качеството на печат или да доведе до падане на принтера, което да причини наранявания на хора или повреда на устройството.
- Свържете захранващия кабел едва след като инсталацията е напълно завършена. Принтерът може да се включи непреднамерено и да причини наранявания.
- Не се качвайте върху принтера и не поставяйте тежки предмети върху устройството. В противен случай принтерът може да загуби равновесие, да се преобърне или да падне и да причини наранявания.
- Не докосвайте зъбците на фиксиращата част в горната част на задния капак. В противен случай съществува опасност от нараняване.

Печат

- Принтерът трябва да се използва само от лица, които са били инструктирани за безопасното му използване. Неправилната експлоатация може да доведе до наранявания или повреди на устройството.
- Уверете се, че пред принтера винаги има достатъчно свободно пространство. Избягвайте поставянето на предмети в работната зона на принтера. В противен случай съществува опасност ръцете или части от тялото да бъдат притиснати между печатната плоча и чужди предмети.
- По време на процеса на печат не се докосвайте до печатната плоча. Съществува опасност от нараняване, ако ръцете попаднат между печатната плоча или поставката за тениски и капачите.
- Не поставяйте ръцете си във вътрешността на принтера, докато той е включен в електрическата мрежа и е в работно състояние. Движещите се части във вътрешността на устройството могат да притиснат ръцете или пръстите и да причинят наранявания.
- При нанасяне на течност за предварителна обработка върху материалите за печат (например тениски) с помощта на пулверизатор или апликатор се образува аерозол. В този случай носете подходящо лично предпазно оборудване, състоящо се от пластмасови ръкавици, респираторна маска и предпазни очила. Освен това се уверете, че работното място е достатъчно проветрено.
- Ако по време на работа възникнат неизправности или грешки, принтерът трябва незабавно да бъде изключен. В този случай се обърнете към дистрибутора или към квалифициран специалист. Не се опитвайте да извършвате ремонти сами.

Поддръжка

- Внимавайте да не си прицепите пръстите, когато затваряте предния капак, тъй като това може да доведе до нараняване на пръстите ви.
- Когато монтирате или сменяте печатащата глава, внимавайте ръцете или пръстите ви да не се притиснат. В противен случай може да се нараните.
- Не разгласявайте мастилицата. Ако мастилото попадне в очите ви или върху кожата ви, това може да доведе до възпаление. Ако мастилото е влязло в контакт с очите ви, избягвайте да ги триете и ги изплакнете незабавно с вода.
- Не пийте течности като мастило, разтвор за поддръжка, разтвор за почистване, течност за предварителна обработка или отпадъчно мастило. Те могат да предизвикат диария или повръщане.
- Избягвайте контакт на очите или кожата с мастилото, разтвора за поддръжка, разтвора за почистване, течността за предварителна обработка или отпадъчното мастило. Това може да предизвика възпаление. Ако течност попадне в очите ви, избягвайте да триете очите си и ги изплакнете незабавно с вода. Съхранявайте течностите извън обсега на деца.
- Винаги носете защитни очила и ръкавици, когато работите с грес, за да не попадне той в очите или върху кожата ви. Това може да предизвика възпаление. Не пийте и не яжте греса. Това може да предизвика диария или повръщане. Съхранявайте смазката извън обсега на деца.
- Когато сменяте части и инсталирате допълнителни аксесоари, използвайте винаги само оригинални части на Brother. Brother не носи отговорност за инциденти и проблеми, възникнали в резултат на използването на оригинални части на Brother. Когато сменяте части и инсталирате допълнителни аксесоари, винаги следвайте процедурите, описани в ръководството за експлоатация. Неправилните процедури могат да доведат до наранявания или проблеми.

ВАЖНО

Печат

- Не премествайте ръчно печатната плоча. В противен случай може да се причинят механични и електрически повреди на принтера.
- Уверете се, че пред принтера има достатъчно свободно пространство и че там не са поставени чужди предмети. В противен случай печатната плоча може да прегрее и да се повреди.

ЗАБЕЛЕЖКА

- Използвайте принтера само на място без силни източници на електрически смущения, като например смущения от електрически кабели или статични електрически полета. Такива смущения могат да повлияят на нормалната работа.
- Колесанията в напрежението на електрозахранването трябва да са в рамките на $\pm 10\%$ от номиналното напрежение на принтера. По-големи отклонения могат да доведат до неизправности.
- Капацитетът на електрозахранването трябва да отговаря на изискванията на принтера. Недостатъчното електрозахранване може да повлияе на нормалната работа.
- При гръмотевична буря изключете захранването и извадете щепсела от контакта. Ударите от мълнии могат да доведат до неизправности или повреди.
- Този принтер не е предназначен за използване в помещения, където се намират деца.

3. Предупредителен стикер

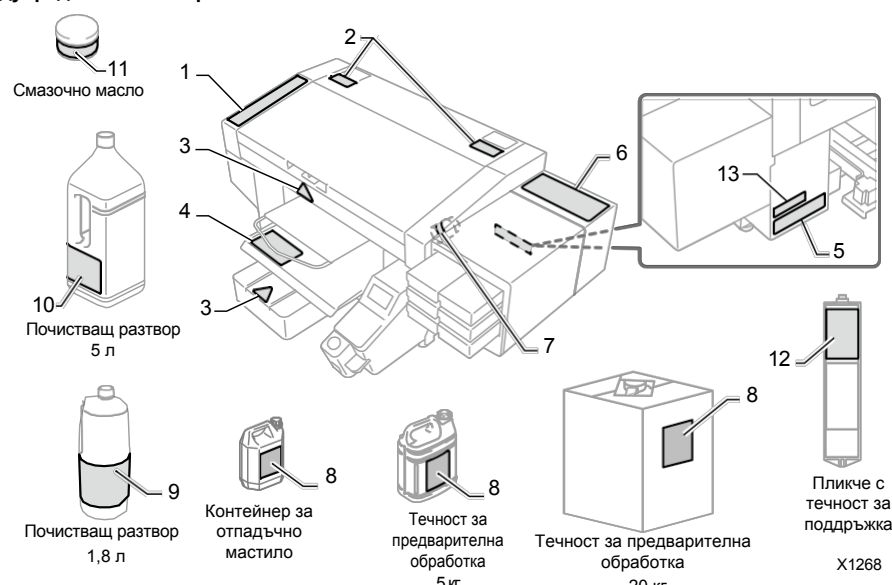

Следните предупредителни стикери са поставени върху принтера. Спазвайте указаните предпазни мерки. Ако стикерът се отлепи или е нечетлив, обърнете се към дистрибутора.

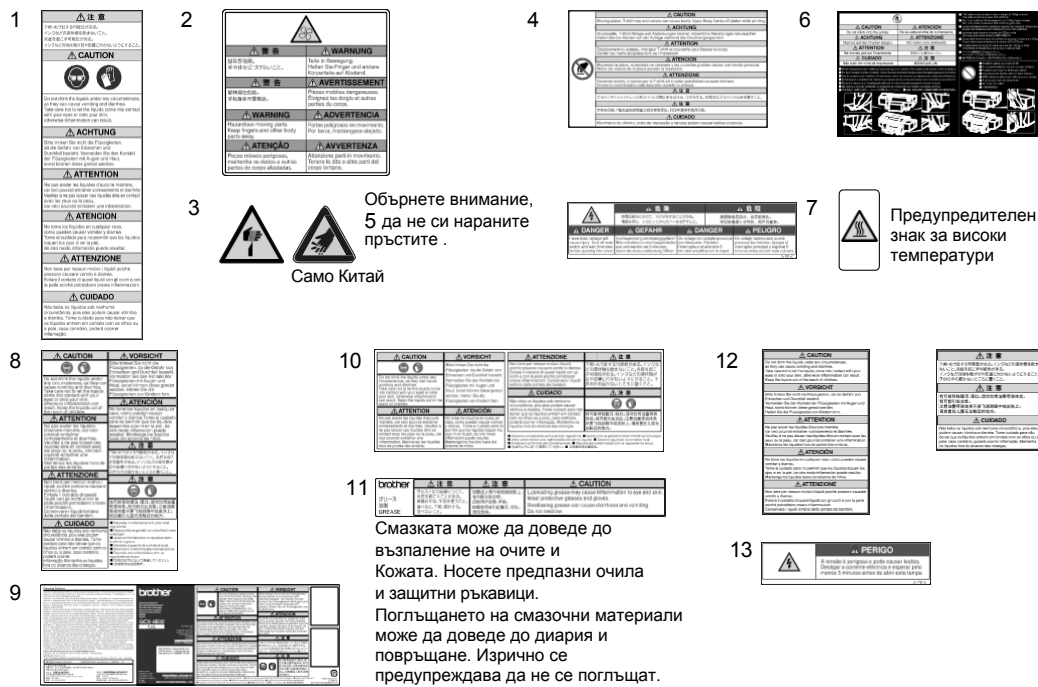

<При изхвърляне на принтера>

Необходими инструменти

Осмичен отвертка: М3 до М5

Изваждане на CR литиевата батерия

1) Изключете принтера от електрозахранването.

2) Свалете дясното капаче на държача на дисплея.

3) Местоположение на литиевата батерия:

4) Извадете литиевата батерия в посоката на стрелката.

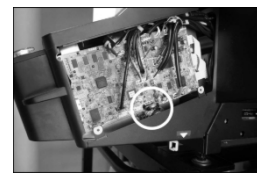
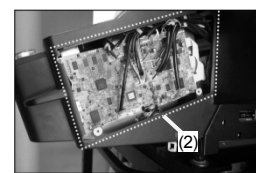

Този продукт съдържа CR-литиева батерия тип бутон, съдържаща перхлорат – затова е необходимо специално боравене.

Изхвърлете батерията, остатъците от мастило и принтера в съответствие с местните разпоредби!

1 Проверка на мястото на инсталиране

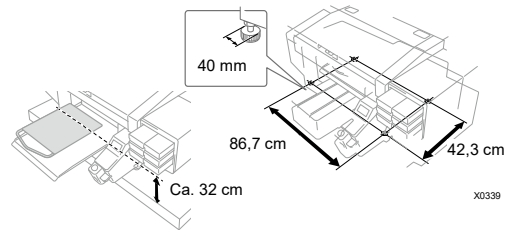
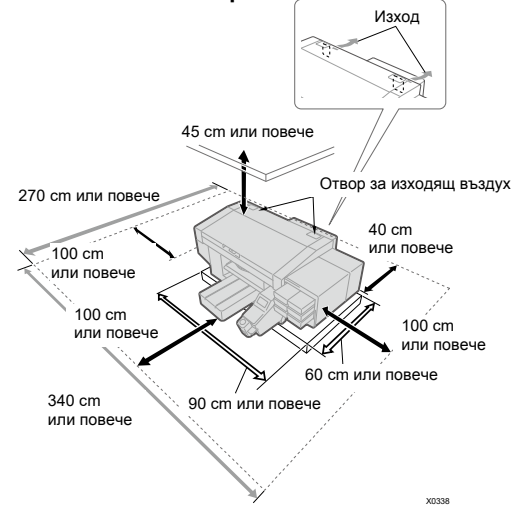

Трябва да бъдат спазени следните условия на околната среда:

Околна среда	Температура	Влажност
Съхранение на принтера	0 °C до 40 °C	20 % до 85 % (без кондензация)
Работна среда *1	10 °C до 35 °C	(без кондензация)
Препоръчителна работна среда *2	18 °C до 30 °C	35 % до 85 % (без кондензация)

Електрически изисквания	Електрозахранване	Консумирана мощност
—	Еднофазна 100–240 V, 50/60 Hz	80 W

*1: Област на околната среда, в която принтерът може да работи.
*2: Диапазон на околната температура, при който може да се гарантира удовлетворително качество на печат.

- При инсталирането на принтера избягвайте места с пряка слънчева светлина или силно запрашени.
- Размерите на устройството са 140 cm (ширина) x 130 cm (дълбочина) x 55 cm (височина). Теглото е 128 kg.
- Размерите на краката са 86,7 cm ширина и 42,3 cm дълбочина. Диаметърът на краката е 40 mm.
- Височината от масата до горния край на печатната плоча е приблизително 32 cm.
- Не използвайте удължител.
- Осигурете достатъчно свободно пространство от поне 100 cm пред принтера, както и от всички страни на устройството. За монтажа на задния капак е необходимо свободно пространство от поне 40 cm от задната страна на принтера. Оставете също така най-малко 45 cm свободно пространство нагоре. Тъй като отработеният въздух се отвежда назад, е необходимо разстояние от да се запази разстояние от поне 20 cm до отвора за изходящ въздух. Ако това свободно пространство не е налице, за извършване на дейности по поддръжка или ремонт трябва да се преместят периферните устройства или самият принтер.
- Масата, върху която се поставя принтерът, трябва да е с ширина най-малко 90 cm и дълбочина 60 cm и да има товароносимост от най-малко 150 kg. Повърхността на масата трябва да е равна, хоризонтална и стабилна и не трябва да се движи по време на работата на принтера.
- При инсталирането на принтера поставете нивелир върху горната част на капака и горната част на печатната плоча и извършете необходимите настройки, така че основното устройство да е изравнено хоризонтално. За да
- масата и принтера с помощно средство, като например закрепваща лента, за да предотвратите падането на основното устройство от масата.
- Не използвайте претоварени контакти за включване на захранващия кабел.

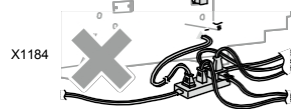

2 Транспортиране на принтера

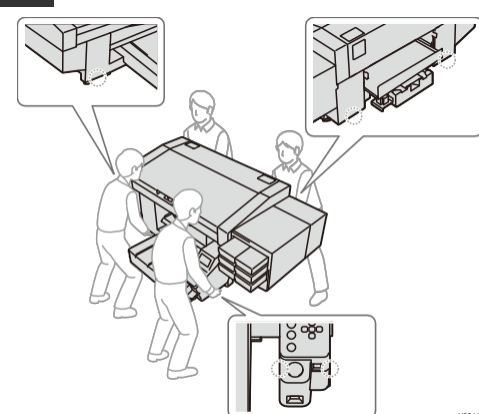

ВНИМАНИЕ

Принтерът тежи 128 kg. За транспортирането и инсталирането на принтера са необходими четири или повече души, които да го държат в местата, отбелязани с ▼ (маркировките се намират на местата, където принтерът може да бъде хванат). В противен случай принтерът може да падне, което може да доведе до наранявания или до повреда на принтера.

3 Монтиране на приложените аксесоари

Поставете приложените аксесоари съгласно следните процедури. Имайте предвид, че печатната плоча може да се монтира едва след включване на захранването.

Заден капак

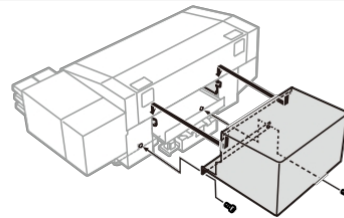

ВНИМАНИЕ

Внимавайте да не докосвате зъбците на фиксиращата част в горната част на задния капак. В противен случай може да се нараните.

1. Печатаща глава

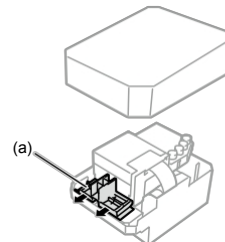

Важно

Когато разпакувате печатащата глава, внимавайте да не докосвате по никакъв начин долната ѝ страна. В противен случай това може да доведе до лоши резултати при печат.

Поставете печатащата глава, като плъзнете печатащия валик в средата на принтера, в позиция над печатащата плоча. Ако печатащата глава се монтира, докато каретката се намира точно над модула за поддръжка, модулет за поддръжка или печатащата глава могат да бъдат повредени.

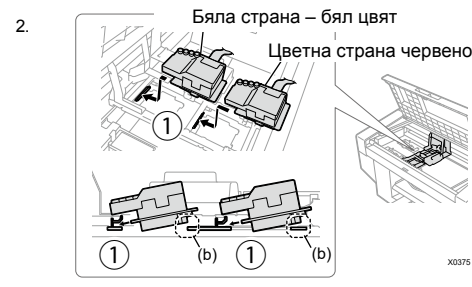

Поставете главата здраво в посока ①.

Важно

Ако печатащата глава не е поставена правилно, частта, обозначена на илюстрацията с (b) може да докосне повърхността, върху която е поставена, което може да доведе до лоши резултати при печат. Уверете се, че сте я поставили докрай.

ВНИМАНИЕ

Когато монтирате печатащата глава, внимавайте да не премествате печатащата каретка, доколкото е възможно. Ръката ви може да се заклещи в печатащата каретка и да се нарани. Освен това маркучите могат да се навият, което може да доведе до повреждането им.

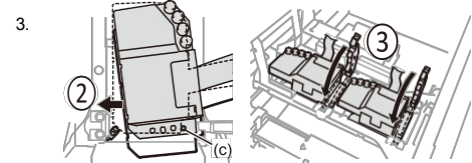

Натиснете силно в посока s, така че област (c) да докосне страничната част на металната пластина на печатащата глава.

ВНИМАНИЕ

Когато поставяте ③, го дръжте отгоре. В противен случай може да си нараните ръката.

4 Настройка и инсталиране на мастилницата

Поставете мастилените пакетчета според илюстрациите на Поставете капача на отсека за мастило на машината върху съответните касети.

1. Тъй като бялото мастило съдържа съставки, които се утаяват, мастилният пакет трябва да се разклати добре преди поставянето

- Дръжте картонената кутия за 100 пъти и я разклатете 100 пъти от едната страна към другата. След това я обърнете и я разклатете още 100 пъти.
- Едва след това извадете мастилницата от опаковката.

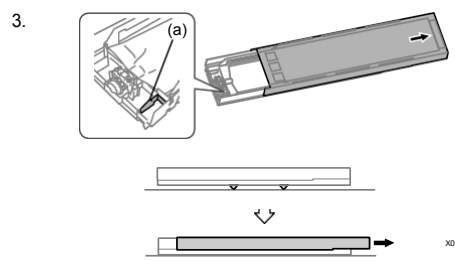
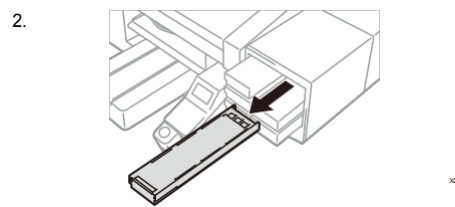

Отворете капачката на мастилницата.

Важно

Когато отваряте капача, внимавайте да не докосвате зона (a). В противен случай той може да се повреди.

Поставете цялата касета върху равна повърхност, натиснете надолу затварящите механизми в долната част на касетата и отворете капачето.

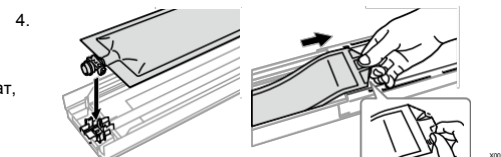

Натиснете главата на пликчето в държача на касетата, докато се закрепи. Изгледете пликчето и пхнете края му под намотката.

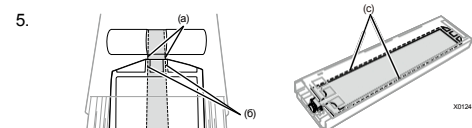

Проверете дали двете изброени области (b) и (c) са прави.

ВНИМАНИЕ

Внимавайте да не докосвате зоната (a), обозначена на горната илюстрация. В противен случай може да се нараните.

Списък за поддръжка

Следните мерки за поддръжка са необходими, за да се поддържа качеството на печат и да се гарантира дълголетие на принтера. Подробна информация за това можете да намерите в ръководството за експлоатация.

Време за поддръжка	Описание	Индикатор за грешка/предупреждение
Преди печат	Проверка и изхвърляне на отпадъчното мастило	—
	Проверка и доливане на почистващия разтвор	○
	Ежедневно разклащане на бялото мастило	○
Когато се появи грешка/предупреждение	Печат на контролен модел на дюзите (проверка на печатащите глави)	—
	Замяна на мастилницата с нова	○
	Почистване на защитата на дюзите, чистачката, капачката за изпускане на въздух и капачката за всмукване	○
	Замяна на почистващия препарат за чистачката	○
Когато принтерът се замърси	Подмяна на гъбата за изплакване	○
	Подмяна на филтъра на вентилатора	○
	Почистване на главата	—
	Циркулация на бялото мастило	—
	Почистване на плочата на печатащата глава	—
Когато принтерът се замърси	Почистване на вътрешността на принтера	—
	Подмяна на листа с печатна плака	—

*Моля, имайте предвид, че съдържанието на това ръководство може леко да се различава от актуалния продукт, който се продава, поради въведени подобрения.

BROTHER INDUSTRIES, LTD. <https://www.brother.com/>

1-5, Kitajizoyama, Noda-cho, Kariya 448-0803, Япония.