

GTX pro IMPRIMANTE SUR TEXTILE Manuel de Sécurité

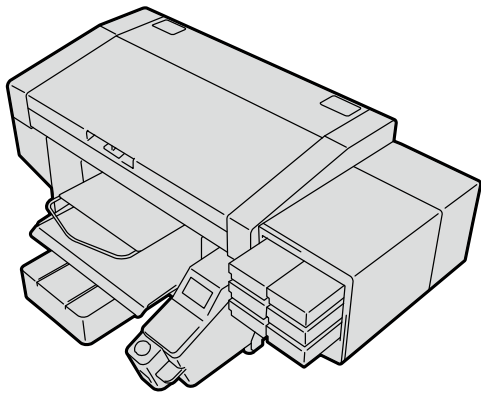

Lisez attentivement ce manuel avant toute utilisation de ce produit.
Conservez ce manuel dans un endroit sûr pour toute utilisation ultérieure.

Nous vous remercions d'avoir acheté une imprimante BROTHER. Avant d'utiliser votre nouvelle imprimante, veuillez lire attentivement les « CONSIGNES DE SÉCURITÉ » et les instructions de manipulation.

Veuillez conserver ce manuel à portée de main afin de pouvoir vous y référer rapidement.

Reportez-vous au CD ci-joint pour connaître le contenu du manuel d'installation.

■ L'application de support Brother GT/ISM vous fournira les dernières informations de support relatives aux imprimantes pour vêtements et machines à coudre industrielles de Brother.

- Le guide d'installation, le manuel d'utilisation, les vidéos d'entretien régulier et la liste des pièces (brochure des pièces) pour un entretien régulier/réparation peuvent être téléchargés/visualisés.
- Recherche par code d'erreur.
- Le contenu téléchargé peut être visualisé hors ligne.



CONSIGNES DE SÉCURITÉ

1. Indications de sécurité et leurs significations

Ce manuel d'instruction et les indications et symboles utilisés sur l'imprimante sont fournis afin de garantir une utilisation sûre de cette imprimante et pour prévenir tout risque d'accident et de blessure envers vous-même ou d'autres personnes.

Les significations de ces indications et symboles sont données ci-dessous.

Indications

DANGER	Les instructions qui suivent ce terme indiquent des situations dans lesquelles le non-respect des instructions entraînera la mort ou des blessures graves.
AVERTISSEMENT	Les instructions qui suivent ce terme indiquent des situations dans lesquelles le non-respect des instructions peut entraîner la mort ou des blessures graves.
ATTENTION	Les instructions qui suivent ce terme indiquent des situations dans lesquelles le non-respect des instructions peut entraîner des blessures mineures ou modérées.
IMPORTANT	Les instructions qui suivent ce terme indiquent des situations dans lesquelles le non-respect des instructions peut entraîner des dommages matériels.
REMARQUE	Les instructions qui suivent ce terme indiquent les précautions à prendre et les restrictions d'utilisation.

Symboles

	Ce symbole (\triangle) indique quelque chose auquel vous devez faire attention. L'image à l'intérieur du triangle indique la nature de la précaution à prendre. (Par exemple, le symbole à gauche signifie « attention au risque de blessures ».)
	Ce symbole (\circ) indique quelque chose que vous ne devez pas faire.
	Ce symbole (\bullet) indique quelque chose que vous devez faire. L'image à l'intérieur du cercle indique la nature de ce que vous devez faire. (Par exemple, le symbole à gauche signifie « vous devez effectuer la mise à la terre ».)

2. Remarques sur la sécurité

DANGER	Tout contact avec les parties soumises à haute tension risque d'entraîner de graves blessures. Mettez l'appareil hors tension, puis retirez le couvercle après 5 minutes.
---------------	---

AVERTISSEMENT	
Précautions de base	<p>Pour éviter tout accident et tout problème, ne modifiez pas la machine vous-même. Brother ne saurait être tenu responsable des problèmes ou accidents résultant de modifications apportées à la machine.</p> <p>Ne manipulez pas le cordon d'alimentation avec les mains mouillées. Sinon, une électrocution pourrait se produire.</p>
Installation	<p>N'installez pas l'imprimante dans un environnement poussiéreux. Si de la poussière s'accumule à l'intérieur de l'imprimante, cela peut provoquer un incendie, une électrocution ou des problèmes de fonctionnement.</p> <p>Assurez-vous de connecter le câble de terre. Si la mise à la terre n'est pas sécurisée, il existe un risque important d'électrocution, et des problèmes de fonctionnement peuvent également survenir.</p> <p>Ne pliez pas excessivement les cordons ou ne les attachez pas trop fort avec des agrafes ou tout autre objet similaire pour les fixer. Cela pourrait sinon provoquer un incendie ou une électrocution.</p>
Impression	<p>Si un corps étranger pénètre à l'intérieur de l'imprimante, coupez immédiatement l'alimentation, débranchez le cordon d'alimentation et contactez votre revendeur ou un technicien qualifié. Si vous continuez à utiliser l'imprimante alors qu'un corps étranger se trouve à l'intérieur, cela peut provoquer un incendie, une électrocution ou des problèmes de fonctionnement.</p> <p>Ne laissez pas l'imprimante entrer en contact avec des liquides. Cela peut provoquer un incendie, une électrocution ou des problèmes de fonctionnement. Si un liquide pénètre à l'intérieur de l'imprimante, coupez immédiatement l'alimentation, débranchez le cordon d'alimentation et contactez votre revendeur ou un technicien qualifié.</p> <p>N'utilisez pas l'imprimante lorsque de la fumée ou une mauvaise odeur s'en dégage. Cela peut provoquer un incendie, une électrocution ou des problèmes de fonctionnement. Mettez immédiatement l'appareil hors tension, débranchez le cordon d'alimentation et contactez votre revendeur ou un technicien qualifié.</p> <p>Gardez votre doigt ou toute partie du corps éloigné du ventilateur rotatif. Il peut se trouver coincé et vous pouvez vous blesser. Coupez l'alimentation à l'approche du ventilateur.</p>

ATTENTION	
Exigences environnementales	Utilisez l'imprimante dans un endroit bien ventilé. Une légère odeur est générée lorsque les articles imprimés sont fixés par la chaleur.
Installation	<p>L'installation et le déplacement de l'imprimante ne doivent être effectués que par un technicien qualifié.</p> <p>L'imprimante pèse 128 kg. Le transport et l'installation de l'imprimante doivent être réalisés en respectant la procédure. Dans le cas contraire, elle risque de tomber et d'entraîner des blessures.</p> <p>Si l'imprimante tombe, débranchez le cordon d'alimentation et contactez votre revendeur ou un technicien qualifié. Si vous continuez à l'utiliser, cela peut provoquer un incendie, une électrocution ou une mauvaise qualité d'impression.</p> <p>N'installez pas l'imprimante sur une table branlante, sur une étagère en hauteur ou en tout autre endroit instable. Elle risque de se renverser ou de tomber et de provoquer des blessures. De plus, la table sur laquelle est installée l'imprimante doit être d'au moins 90 cm de large et de 60 cm de profondeur. Elle doit également pouvoir supporter un poids d'au moins 150 kg.</p> <p>N'installez pas l'imprimante dans un endroit pouvant être soumis à des vibrations. Sinon, la qualité d'impression risque de se trouver dégradée ou l'imprimante pourrait tomber ou basculer, ce qui risquerait de provoquer des blessures ou un dysfonctionnement de l'imprimante.</p> <p>Ne branchez pas le cordon d'alimentation avant la fin de l'installation. L'imprimante risque de se mettre en marche si l'alimentation est activée par inadvertance, ce qui pourrait entraîner des blessures.</p> <p>Ne montez pas sur l'imprimante ou ne placez pas d'objets lourds dessus. Sinon, elle peut se trouver déséquilibrée et basculer ou tomber, et entraîner des blessures.</p> <p>Veillez à ne pas toucher les griffes de la partie de montage sur la partie supérieure du capot arrière. Vous risqueriez de vous blesser.</p>
Impression	<p>Cette imprimante ne doit être utilisée que par des opérateurs correctement formés pour son utilisation en toute sécurité.</p> <p>Assurez-vous qu'il reste suffisamment d'espace devant l'imprimante et évitez d'y placer des objets. Sinon, votre main pourrait se trouver coincée entre la platine et un objet, ce qui peut provoquer des blessures.</p> <p>Ne manipulez pas la platine pendant l'impression. Si votre main se trouve coincée entre la platine ou le Plateau à T-shirt et les capots, vous pouvez vous blesser.</p> <p>Ne mettez pas vos mains à l'intérieur des capots pendant que l'imprimante est sous tension. Sinon, vos mains pourraient entrer en contact avec des parties en mouvement et vous pourriez vous blesser.</p> <p>Lorsque le prétraitement est appliqué à des objets imprimés (comme un T-shirt) avec un pulvérisateur ou un applicateur de prétraitement, un brouillard de pulvérisation est généré. Aussi, portez une paire de gants en plastique, un masque et des lunettes de protection (ou des lunettes de sécurité) conçues pour vous protéger contre les éclaboussures liquides, et faites attention quand vous devez travailler au niveau de la ventilation.</p> <p>En cas de dysfonctionnement de l'imprimante, contactez votre revendeur ou un technicien qualifié.</p>
Entretien	<p>Veillez à ne pas vous coincer les doigts lors de la fermeture du capot avant, sinon vous pourriez vous blesser.</p> <p>Lorsque vous montez ou remplacez la tête, veillez à ne pas vous coincer les mains ou les doigts. Vous risqueriez de vous blesser.</p> <p>Ne démontez pas la poche d'encre. Si de l'encre entre en contact avec vos yeux ou votre peau, cela peut provoquer une inflammation. En cas de contact avec les yeux, ne frottez pas mais rincez immédiatement vos yeux avec de l'eau.</p> <p>Ne buvez pas de liquides tels que de l'encre, de la solution d'entretien, de la solution de nettoyage, du prétraitement, de l'eau usée. Ils peuvent provoquer le vomissement ou des diarrhées. Évitez que vos yeux ou votre peau entre en contact avec l'encre, la solution d'entretien, la solution de nettoyage, le prétraitement ou l'eau usée. Cela peut provoquer une inflammation. En cas de contact avec les yeux, ne frottez pas mais rincez immédiatement vos yeux avec de l'eau. Conservez les liquides hors de la portée des enfants.</p> <p>Veillez à porter des lunettes de protection et des gants lors de la manipulation de la graisse, de manière à ce qu'elle ne pénètre pas dans vos yeux ou qu'elle n'entre pas en contact avec votre peau. Cela peut provoquer une inflammation. Ne buvez pas et ne mangez pas la graisse. Cela peut provoquer des vomissements ou des diarrhées. Conservez les liquides hors de la portée des enfants.</p> <p>Lors du remplacement des pièces et de l'installation des accessoires en option, assurez-vous toujours d'utiliser des pièces d'origine Brother. Brother ne saurait être tenu responsable des problèmes ou accidents résultant de l'utilisation de pièces autres que celles d'origine.</p> <p>Lors du remplacement des pièces ou de l'installation d'accessoires en option, veillez à bien suivre les procédures décrites dans le Manuel d'instruction. Suivre les procédures de manière incorrecte peut entraîner des blessures ou des problèmes.</p>

IMPORTANT	
Impression	<p>Ne déplacez pas la platine à la main. Sinon, l'imprimante pourrait être endommagée mécaniquement et électriquement.</p> <p>Assurez-vous qu'il reste suffisamment d'espace devant l'imprimante et évitez d'y placer des objets. La platine pourrait être heurtée et endommagée.</p>

REMARQUE	
	<p>Utilisez l'imprimante dans un endroit non exposé à des sources de forts bruits électriques, tels que le bruit de la ligne électrique ou le bruit de l'électricité statique. Des sources de fort bruit électrique peuvent provoquer des problèmes de dysfonctionnement.</p> <p>Les fluctuations de la tension d'alimentation électrique doivent être comprises entre $\pm 10\%$ de la tension nominale de l'imprimante. Des fluctuations de tension plus importantes peuvent provoquer des problèmes de dysfonctionnement.</p> <p>La capacité d'alimentation doit être supérieure à celle requise pour la consommation d'alimentation de l'imprimante. Une capacité d'alimentation électrique insuffisante peut provoquer des problèmes de dysfonctionnement.</p> <p>Lors d'un orage, éteignez l'appareil et débranchez le cordon d'alimentation de la prise murale. La foudre peut provoquer des problèmes de dysfonctionnement.</p> <p>L'imprimante n'est pas adaptée à une utilisation dans des endroits où des enfants sont présents.</p>

3. Étiquettes d'avertissement

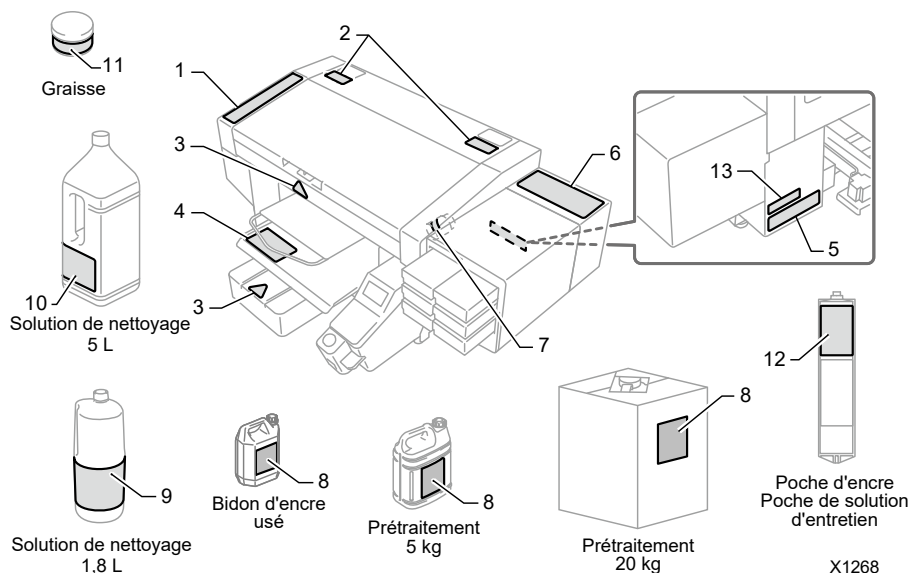

Les étiquettes d'avertissement suivantes apparaissent sur l'imprimante. Suivez les précautions données sur chaque étiquette d'avertissement pour votre travail. Lorsque l'étiquette est décollée ou illisible, contactez votre revendeur.

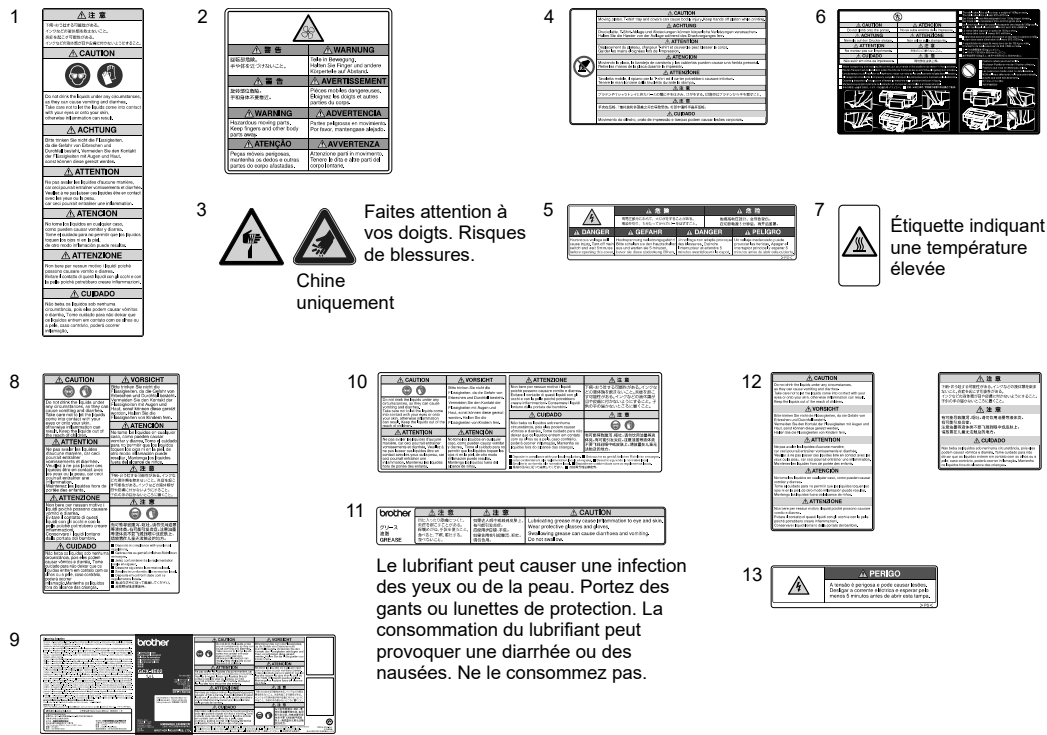

<Lors de la mise au rebut de la machine>

Outils nécessaires
Tournevis cruciforme : M3 à M5

Démontage
1) Retirez le capot CÔTÉ PANNEAU.

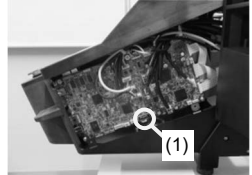

2) Retirez la pile au lithium (1) en retirant le support dans le sens de la flèche.

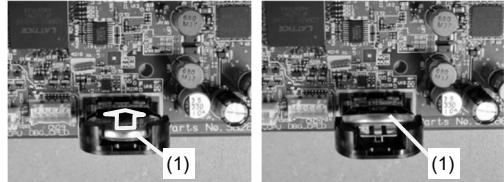

3) Remontez la batterie au lithium (1) dans le sens de la flèche.

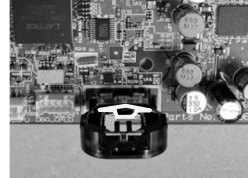

Remarque basée sur la loi de l'état de Californie (USA) sur l'utilisation et la manipulation du perchlorate

Ce produit contient une pile bouton CR au lithium qui renferme du perchlorate – une manipulation particulière peut être nécessaire. Voir <http://www.dtsc.ca.gov/hazardouswaste/perchlorate>.

1 Vérification du site d'installation

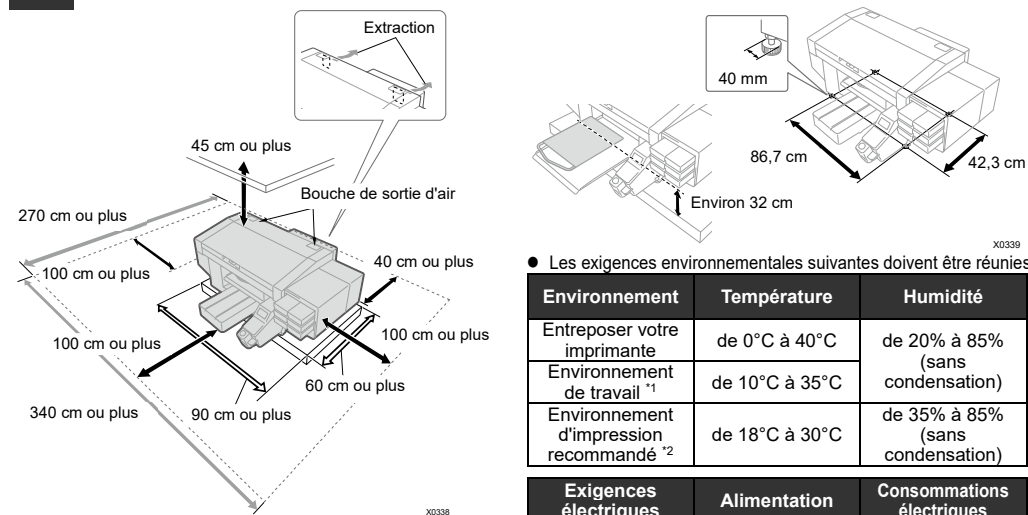

- Lors de l'installation de l'imprimante, évitez tout endroit exposé à la lumière directe du soleil ou qui présente une grande quantité de poussière.
- La taille du corps est de 140 cm (largeur) x 130 cm (profondeur) x 55 cm (hauteur) et la masse est de 128 kg.
- Les pieds mesurent 86,7 cm de large et ont une profondeur de 42,3 cm. Le diamètre des pieds est de 40 mm.
- La hauteur de la table à la surface supérieure de la platine est d'environ 32 cm.
- N'utilisez pas de rallonge de câble.
- Préservez un espace de travail suffisant de plus de 100 cm devant et de chaque côté de l'imprimante. De plus, pour l'installation du capot arrière, préservez un espace de 40 cm ou plus à l'arrière de l'imprimante. Préservez également un espace de 45 cm de large ou plus en direction du plafond. Du fait que l'air est évacué vers l'arrière, préservez un espace de 20 cm ou plus à partir de la bouche de sortie d'air. Si cet espace n'est pas sécurisé, vous devrez déplacer les périphériques ou l'imprimante lors d'une réparation.
- La table sur laquelle est installée l'imprimante doit être d'au moins 90 cm de large et de 60 cm de profondeur. Elle doit également pouvoir supporter un poids d'au moins 150 kg. La table doit être à l'horizontale et ne doit pas émettre de vibration lorsque l'imprimante fonctionne.
- Lors de l'installation de l'imprimante, placez une jauge de niveau sur la surface supérieure du couvercle et sur la surface supérieure de la platine pour effectuer les réglages de manière à ce que l'unité principale soit installée horizontalement.
- En prévision d'un tremblement de terre important ou de tout autre catastrophe naturelle, fixez la table et l'unité principale à l'aide d'un outil tel qu'une bande de fixation pour empêcher l'unité principale de tomber de la table.
- Lorsque vous branchez le cordon d'alimentation de l'imprimante, n'utilisez pas de prises surchargées.

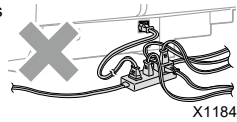

ATTENTION

L'imprimante pèse 128 kg. Le transport et l'installation de l'imprimante nécessitent au moins quatre personnes pour la maintenir aux positions marquées par ▼ (situées là où l'imprimante peut être tenue). Sinon, la machine risque de tomber, provoquant des blessures ou un dysfonctionnement de l'imprimante.

2 Transport de l'imprimante

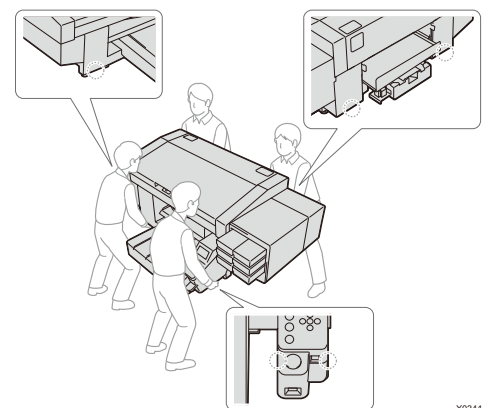

3 Montage des accessoires fournis

Montez les accessoires fournis conformément aux procédures suivantes. Veuillez remarquer que la platine doit être installée après la mise sous tension.
Capot arrière

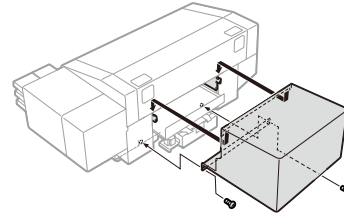

ATTENTION

Veuillez à ne pas toucher les griffes de la partie de montage sur la partie supérieure du capot arrière. Vous risqueriez de vous blesser.

Tête d'impression

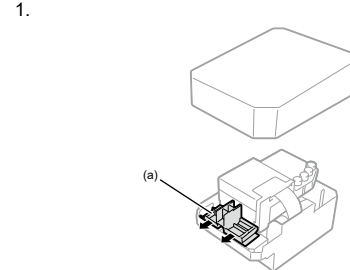

IMPORTANT
Lorsque vous déballez la tête, veuillez à ne pas toucher le bas de la tête. Sinon, cela peut entraîner une mauvaise qualité d'impression.

Lorsque vous montez la tête, déplacez le chariot vers le centre de l'imprimante ; à la position au-dessus de la platine. Si vous effectuez le montage de la tête lorsque le chariot est directement au-dessus de l'unité d'entretien, cela risque d'endommager l'unité d'entretien ou les têtes.

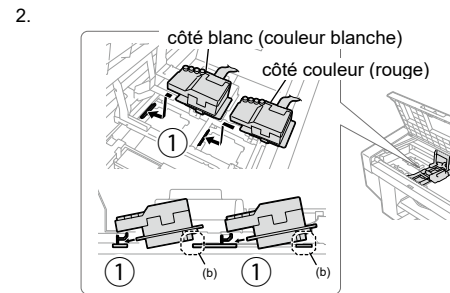

Insérez fermement la tête dans le sens ①.

IMPORTANT
Si la tête d'impression n'est pas suffisamment insérée, la partie illustrée en (b) risque d'entrer en contact avec sa surface inférieure, qui, à son tour, peut provoquer une mauvaise impression. Assurez-vous de l'insérer jusqu'au bout.

ATTENTION

Lors du montage de la tête, veuillez autant que possible à ne pas déplacer le chariot. Votre main peut se trouver coincée dans le chariot et vous risquez de vous blesser. De plus, les tubes peuvent s'enrouler tous ensemble et risquent d'être endommagés.

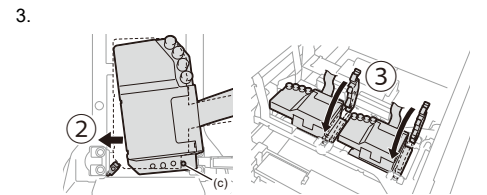

Poussez avec force dans le sens ② de manière à ce que la zone (c) entre en contact avec le côté de la plaque métallique de la tête.

ATTENTION

Lorsque vous montez ③, tenez-le par le haut. Sinon, vous risquez de vous pincer le doigt et de vous blesser.

4 Installation et configuration de la cartouche d'encre

Installez les poches d'encre dans les cartouches en vous reportant aux illustrations de l'étiquette située sur le couvercle du compartiment de l'encre de la machine.

1. Du fait que l'encre blanche possède un composant qui se dépose, assurez-vous de secouer la poche d'encre avant de la sortir de son emballage. Tenez fermement chacun des bords du carton contenant la poche et secouez-le 100 fois d'un côté à l'autre. Puis retournez-le et secouez-le 100 fois.

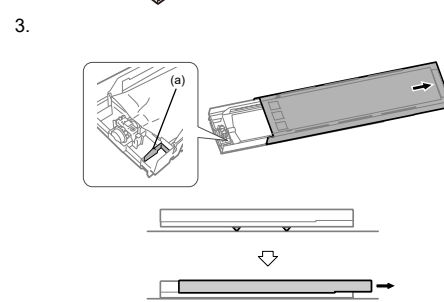
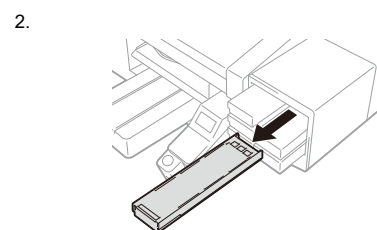

Ouvrez le couvercle de la cartouche d'encre.

IMPORTANT
Lorsque vous ouvrez le couvercle, veuillez à ne pas toucher la partie (a). Sinon, vous pourriez l'endommager.
Placez la cartouche entière sur une surface plate, poussez les loquets situés sur la surface inférieure de la cartouche vers le bas, puis ouvrez le couvercle.

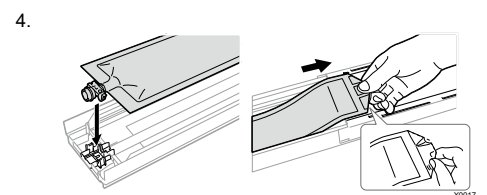

Poussez l'extrémité de la poche d'encre jusqu'à ce que vous entendiez un « clic ». Redressez la poche d'encre afin qu'elle puisse s'adapter dans les rainures du couvercle de la cartouche d'encre et montez-la tout en la tirant à la main.

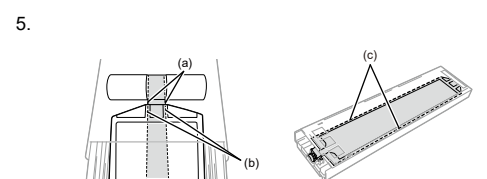

Vérifiez que les deux zones illustrées (b) et (c) sont bien droites.

ATTENTION

Veuillez à ne pas toucher la zone (a) illustrée ci-dessus. Vous risqueriez de vous blesser.

Liste d'entretien

Pour maintenir la qualité d'impression et utiliser l'imprimante pendant une durée plus longue, l'entretien suivant est nécessaire. Pour plus de détails, reportez-vous au Manuel d'instruction.

Calendrier d'entretien	Description	Erreur / Affichage de l'avertissement
Avant l'impression	Confirmation et mise au rebut de l'encre usée	—
	Confirmation et reconstitution de la solution de nettoyage	○
	Agitez l'encre blanche quotidiennement	○
Lorsqu'une erreur / avertissement s'affiche	Impression du modèle de contrôle de la buse (vérification sur les têtes d'impression)	—
	Remplacement de la poche d'encre par une nouvelle	○
	Nettoyage de la protection de buses, de la racle, du couvercle d'échappement et du couvercle d'aspiration	○
	Remplacement du nettoyeur de racle	○
Lorsque l'imprimante devient sale	Remplacement du feutre de nettoyage	○
	Remplacement du filtre de l'extracteur	○
	Nettoyage de la tête	—
	Circulation de l'encre blanche	—
	Nettoyage de la plaque CR (chariot)	—
	Nettoyage de la zone interne de l'imprimante	—
	Remplacement de la feuille pour platine	—

*Notez que le contenu de ce manuel peut différer légèrement du produit que vous avez acquis en raison d'améliorations apportées depuis au produit.

BROTHER INDUSTRIES, LTD. <https://www.brother.com/>

1-5, Kitajizoyama, Noda-cho, Kariya 448-0803, Japan.