

GTX pro Bulk STAMPANTE PER ABBIGLIAMENTO Manuale di sicurezza

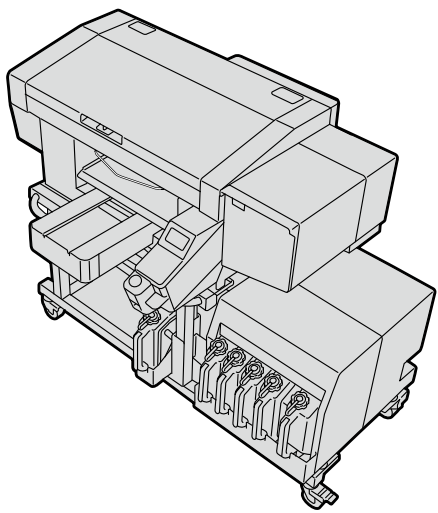

Si prega di leggere attentamente questo manuale prima di utilizzare il prodotto. Conservare questo manuale in un luogo sicuro per utilizzi futuri.

Grazie per aver acquistato una stampante BROTHER. Prima di utilizzare la stampante, leggere attentamente le "ISTRUZIONI DI SICUREZZA" e le istruzioni per l'uso. Conservare questo manuale a portata di mano per una rapida consultazione. Fare riferimento al CD allegato per i contenuti del Manuale di configurazione.

- L'app di supporto Brother GT/ISM fornirà le informazioni di assistenza più recenti per le stampanti Brother Direct to Garment e le macchine da cucire industriali.
 - Guida di configurazione, manuale dell'utente, filmati di manutenzione regolare ed elenco delle parti (Libretto delle parti) per la manutenzione/riparazione regolare disponibili per scaricamento/visualizzazione.
 - Ricerca per codice di errore.
 - I contenuti scaricati possono essere visti offline.



ISTRUZIONI DI SICUREZZA

1. Indicazioni di sicurezza e loro significato

Questo Manuale Istruzioni e le indicazioni e i simboli utilizzati sulla stampante stessa sono forniti per garantire un funzionamento sicuro di questa stampante e per evitare incidenti e lesioni a se stessi o ad altre persone. I significati delle indicazioni e dei simboli sono indicati di seguito.

Indicazioni

PERICOLO	Le istruzioni che seguono questo termine indicano situazioni in cui la mancata osservanza delle istruzioni causerà la morte o lesioni gravi.
AVVERTENZA	Le istruzioni che seguono questo termine indicano situazioni in cui la mancata osservanza delle istruzioni potrebbe causare la morte o lesioni gravi.
ATTENZIONE	Le istruzioni che seguono questo termine indicano situazioni in cui la mancata osservanza delle istruzioni potrebbe provocare lesioni lievi o moderate.
IMPORTANTE	Le istruzioni che seguono questo termine indicano situazioni in cui la mancata osservanza delle istruzioni potrebbe provocare danni alla proprietà.
NOTA	Le istruzioni che seguono questo termine indicano precauzioni e limitazioni per l'uso.

Simboli

	Il simbolo (⚠) indica un elemento al quale è necessario prestare attenzione. L'immagine all'interno del triangolo indica la natura dell'attenzione che deve essere adottata. (Per esempio, il simbolo a sinistra indica "attenzione al rischio di lesioni").
	Il simbolo (⊘) indica qualcosa che non si deve fare.
	Questo simbolo (●) indica qualcosa che si deve fare. L'immagine all'interno del cerchio indica la natura della cosa che si deve fare. (Per esempio, il simbolo a sinistra indica "è necessario effettuare il collegamento di messa a terra").

2. Note sulla sicurezza

PERICOLO	
	Il contatto con le sezioni ad alta tensione potrebbe causare lesioni gravi. Disattivare l'alimentazione e rimuovere il coperchio dopo 5 minuti.
AVVERTENZA	
Precauzioni di base	
	Per evitare incidenti e problemi, non modificare la macchina da soli. Brother non può essere ritenuta responsabile per incidenti o problemi provocati dalle modifiche apportate alla macchina.
	Non maneggiare il cavo di alimentazione con le mani bagnate. In caso contrario, ciò potrebbe causare scosse elettriche.
Installazione	
	Non installare la stampante in un ambiente polveroso. In caso di accumulo di polvere all'interno della stampante, si possono causare incendi o scosse elettriche o problemi di funzionamento.
	Assicurarsi di collegare la messa a terra. Se il collegamento di messa a terra non è sicuro, si corre un forte rischio di ricevere una scossa elettrica grave, e potrebbero verificarsi anche problemi di funzionamento.
	Non piegare eccessivamente i cavi né fissarli troppo rigidamente con punti metallici o qualcosa di simile per fissarli. Altrimenti si potrebbero verificare incendi o scosse elettriche.
Stampa	
	Se un corpo estraneo penetra all'interno della stampante, spegnere immediatamente l'alimentazione, scollegare il cavo di alimentazione e contattare il rivenditore o un tecnico qualificato. Se si continua a utilizzare la stampante mentre c'è un oggetto estraneo all'interno, potrebbero verificarsi incendi o scosse elettriche o problemi di funzionamento.
	Non permettere che la stampante entri a contatto con liquidi. Altrimenti si potrebbero verificare incendi o scosse elettriche o problemi di funzionamento. Se del liquido penetra all'interno della stampante, spegnere immediatamente l'alimentazione, scollegare il cavo di alimentazione e contattare il rivenditore o un tecnico qualificato.
	Non utilizzare la stampante quando da essa fuoriesce del fumo o un cattivo odore. Altrimenti si potrebbero verificare incendi o scosse elettriche o problemi di funzionamento. Spegnere immediatamente l'alimentazione, scollegare il cavo di alimentazione e contattare il rivenditore o un tecnico qualificato.
	Tenere le dita o una qualsiasi parte del corpo lontani dalla ventola in rotazione. Altrimenti rimarranno intrappolati, con conseguenti lesioni. Spegnere l'alimentazione quando ci si avvicina alla ventola.

ATTENZIONE

Requisiti ambientali	
	Utilizzare la stampante in un luogo con adeguata ventilazione. Un leggero odore viene generato quando gli articoli stampati vengono fissati dal calore.
Installazione	
	Impostazione e spostamento della stampante devono essere eseguiti esclusivamente da un tecnico qualificato.
	La stampante pesa 171 kg (corpo principale 128 kg + unità inferiore 43 kg). Trasporto e impostazione della stampante devono essere effettuati in modo adeguato. In caso contrario, potrebbe cadere e causare lesioni.
	Quando la stampante cade, scollegare il cavo di alimentazione e contattare il rivenditore o un tecnico qualificato. Se si continua a utilizzarla, potrebbero verificarsi incendi o scosse elettriche o scarsa qualità di stampa.
	Non collocare la stampante su un tavolo malfermo, su mensole alte o in altre posizioni instabili. In caso contrario potrebbe ribaltarsi o cadere, provocando lesioni. Per informazioni sul tavolo che supporta la stampante, contattare il rivenditore.
	Non installare la stampante in un luogo dove sarà influenzata da vibrazioni. In caso contrario, la qualità di stampa potrebbe risultare scadente e la stampante potrebbe cadere, causando lesioni o guasti della stampante.
	Non collegare il cavo di alimentazione fino a quando l'installazione non è completa. La stampante potrebbe funzionare se l'alimentazione viene accesa accidentalmente, con il rischio di causare lesioni.
	Non arrampicarsi sulla stampante né posizionare oggetti pesanti su di essa. In caso contrario, potrebbe diventare instabile e ribaltarsi o cadere, provocando lesioni.
	Fare attenzione a non toccare i fermi della parte di montaggio sul lato superiore del carter posteriore. Altrimenti si potrebbero subire lesioni.
Stampa	
	Questa stampante deve essere utilizzata solo da parte di operatori adeguatamente formati sul suo funzionamento sicuro.
	Assicurarsi che vi sia spazio sufficiente a sinistra sul lato frontale della stampante e non collocare alcun oggetto. In caso contrario la mano potrebbe rimanere intrappolata tra la platina e un oggetto, il che potrebbe causare lesioni personali.
	Non toccare la platina durante la stampa. Se la mano viene catturata tra la platina o il vassoio T-shirt e i coperchi, si potrebbero subire lesioni.
	Non posizionare le mani all'interno dei coperchi mentre l'alimentazione della stampante è accesa. In caso contrario le mani potrebbero toccare le parti mobili e ciò potrebbe causare lesioni.
	Quando il pretrattamento viene applicato agli capi stampati (come le T-shirt) con uno spray o con un applicatore di pretrattamento, si genera una nebbia dovuta allo spruzzo. Quindi, indossare un paio di guanti di plastica, una maschera e occhiali protettivi progettati per difendere da spruzzi di liquidi e prendersi cura pienamente della ventilazione quando si lavora in questa situazione.
	Quando si verifica un problema con il funzionamento della stampante, contattare il rivenditore o un tecnico qualificato.
Manutenzione	
	Fare attenzione a non rimanere con le dita intrappolate quando si chiude il carter frontale, altrimenti si potrebbero provocare lesioni alle dita.
	Quando si monta o si sostituisce la testa, fare attenzione a non rimanere intrappolati con le mani o le dita. Altrimenti si potrebbero subire lesioni.
	Non ingerire liquidi come inchiostro, soluzione di manutenzione, soluzione detergente, pretrattamento o scarto. Potrebbero provocare diarrea o vomito. Evitare di mettere a contatto occhi o pelle con inchiostro, soluzione di manutenzione, soluzione detergente, pretrattamento o scarto. Ciò potrebbe causare infiammazione. In caso di contatto con gli occhi, non sfregare e sciacquare immediatamente gli occhi con acqua. Conservare i liquidi fuori dalla portata dei bambini.
	Assicurarsi di indossare occhiali e guanti protettivi quando si maneggia il grasso, in modo che non penetri negli occhi o nella pelle. Può causare infiammazione. Non bere né mangiare il grasso. Potrebbe provocare diarrea o vomito. Conservare i liquidi fuori dalla portata dei bambini.
	Quando si sostituiscono delle parti e si installano accessori opzionali, assicurarsi di utilizzare solo parti originali Brother. Brother non può essere ritenuta responsabile per incidenti o problemi derivanti dall'uso di parti di ricambio non originali.
	Quando si sostituiscono delle parti o si installano accessori opzionali, assicurarsi di seguire le procedure descritte nel Manuale Istruzioni. Procedure non corrette potrebbero causare lesioni o problemi.

IMPORTANTE

Stampa	
	Non spostare la platina a mano. Altrimenti la stampante potrebbe essere danneggiata meccanicamente ed elettricamente.
	Assicurarsi che vi sia spazio sufficiente a sinistra sul lato frontale della stampante e non collocare alcun oggetto. La platina potrebbe essere colpita e danneggiata.

NOTA

	Utilizzare la stampante in un'area priva di fonti di forte rumore elettrico, come il rumore delle linee elettriche o quello dell'elettricità statica. Fonti di forte rumore elettrico potrebbero causare problemi di funzionamento.
	Le fluttuazioni della tensione di alimentazione devono essere entro $\pm 10\%$ della tensione nominale per la stampante. Oscillazioni della tensione superiori a queste potrebbero causare problemi di funzionamento.
	La capacità di alimentazione deve essere maggiore dei requisiti di consumo energetico della stampante. Insufficiente capacità di alimentazione potrebbe causare problemi di funzionamento.
	In caso di temporale, spegnere l'alimentazione e scollegare il cavo di alimentazione dalla presa di corrente. I fulmini potrebbero causare problemi di funzionamento.
	La stampante non è adatta all'uso in luoghi in cui sono presenti bambini.

3. Etichette di avvertenza

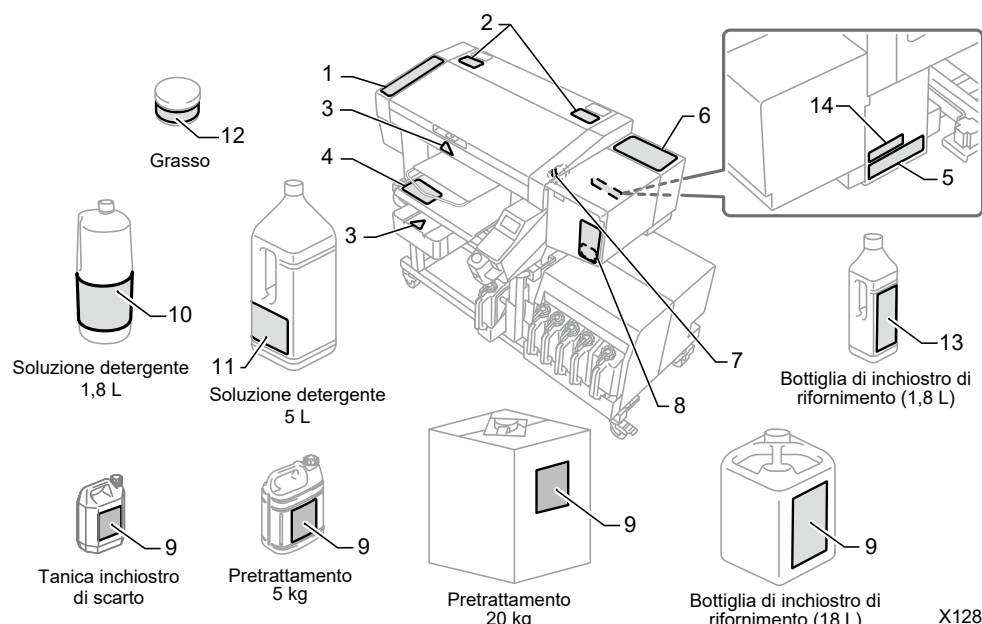

Questa stampante presenta le seguenti etichette di avvertenza visualizzate su di essa. Seguire le precauzioni riportate su ciascuna etichetta di avvertenza durante il lavoro. Se l'etichetta si stacca o diventa illeggibile, contattare il rivenditore.

1 2 3 Fare attenzione alle dita, o potreste ferirvi. Solo Cina

4 5 6 7 Allarme alta temperatura sul display.

8 9 10 11 12 Il grasso lubrificante può causare infiammazione ad occhi e pelle. Indossare occhiali protettivi e guanti. Ingerire il grasso può provocare diarrea e vomito. Non ingerire. Solo Cina

13 14

<Per lo smaltimento della macchina>

Strumenti necessari
Cacciavite a stella: da M3 a M5

Smontaggio

1) Rimuovere il coperchio LATO PANNELLO.

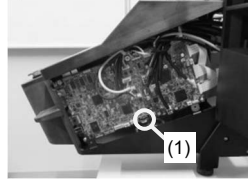

2) Rimuovere la batteria al litio (1) estraendo il supporto nella direzione della freccia.

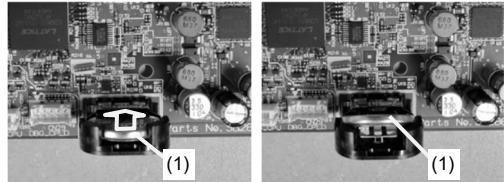

3) Sollevare la batteria al litio (1) nella direzione della freccia.



Nota sulla base della legge della California (USA) per l'uso e la gestione del perclorato

Questo prodotto contiene una batteria al litio a bottone CR che contiene materiale perclorato – potrebbero applicarsi precauzioni speciali. Vedere <http://www.dtsc.ca.gov/hazardouswaste/perchlorate>.

1 Controllo del sito di installazione

● I seguenti requisiti ambientali devono essere soddisfatti:

Ambiente	Temperatura	Umidità
Conservazione della stampante	Da 0 °C a 40 °C	Da 20% a 85% (senza condensa)
Ambiente di lavoro *1	Da 10 °C a 35 °C	Da 20% a 85% (senza condensa)
Ambiente di stampa consigliato *2	Da 18 °C a 30 °C	Da 35% a 85% (senza condensa)

Requisiti elettrici	Alimentazione	Consumi energetici
—	Monofase 100-240 V, 50/60 Hz	160 W

*1: Gamma ambientale in cui la stampante può funzionare.
*2: Gamma ambientale in cui una sufficiente qualità di stampa può essere garantita.

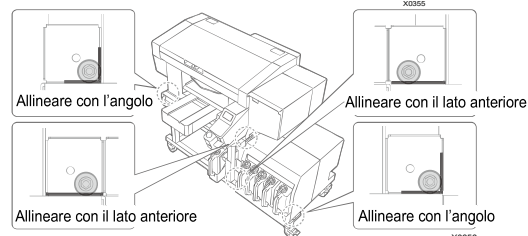

- Quando si installa la stampante, evitare luoghi che presentino luce diretta del sole o grandi quantità di polvere.
- La dimensione del corpo è 178 cm (larghezza) x 130 cm (profondità) x 121 cm (altezza) e il peso è 171 kg.
- Non utilizzare un cavo di prolunga.
- Assicurarsi un ampio spazio di lavoro di oltre 100 cm davanti e a ciascun lato della stampante. Inoltre, come spazio per installare il carter posteriore, tenere 40 cm o più di spazio nella parte posteriore della stampante. Tenere 45 cm o più di spazio anche nella direzione del soffitto. Quando l'aria viene scaricata verso il lato posteriore, tenere 20 cm o più di spazio dall'apertura di scarico. Se tale spazio non è assicurato, sarà necessario spostare le periferiche o la stampante quando si effettua una riparazione.
- Quando si installa la stampante, posizionare un misuratore di livello sulla superficie superiore del coperchio e sulla superficie superiore della platina per effettuare le regolazioni in modo che l'unità principale sia posizionata orizzontalmente.
- Nell'eventualità di un forte terremoto o altre calamità naturali, fissare il tavolo e l'unità principale con un attrezzo come una fascia di fissaggio per evitare la caduta dell'unità principale dal tavolo.
- Posizionare il serbatoio sul tavolo e allineare il corpo principale e le gambe anteriori del serbatoio con l'angolo del telaio.
- Quando si collega il cavo di alimentazione della stampante, non utilizzare prese sovraccaricate.

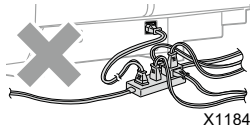

2 Trasporto della stampante

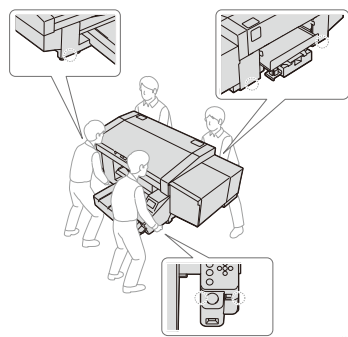

ATTENZIONE
La stampante pesa 171 kg (corpo principale 128 kg + unità serbatoio 43 kg). Il trasporto e l'installazione della stampante richiedono quattro o più persone per tenerla nelle posizioni contrassegnate con ▼ (che si trovano nei punti in cui la stampante può essere tenuta). Altrimenti la macchina potrebbe cadere, causando lesioni personali o danni risultanti nel malfunzionamento della stampante.

3 Montaggio degli accessori in dotazione

Montare gli accessori in dotazione secondo le seguenti procedure. Si noti che la platina deve essere montata dopo aver attivato l'alimentazione.

Carter posteriore

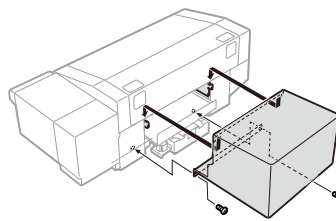

ATTENZIONE
Fare attenzione a non toccare i fermi della parte di montaggio sul lato superiore del carter posteriore. Altrimenti si potrebbero subire lesioni.

Testa di stampa

1.

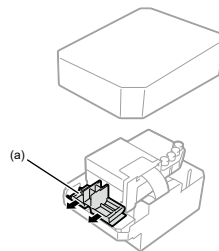

IMPORTANTE
Quando si disinstalla la testa, fare attenzione a non toccare la parte inferiore della testa. In caso contrario, si potrebbe causare una stampa scadente. Quando si monta la testa, spostare il carrello verso il centro della stampante, nella posizione al di sopra della platina. Se si esegue il montaggio della testa quando il carrello si trova direttamente al di sopra dell'unità di manutenzione, si potrebbe danneggiare l'unità di manutenzione o le teste.

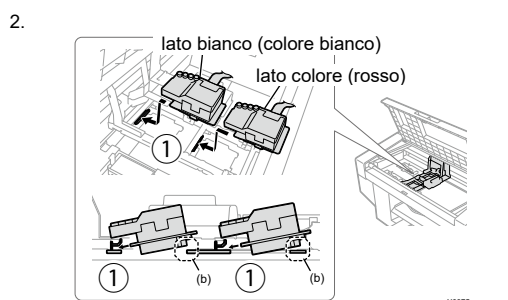

Inserire saldamente la testa verso la direzione ①.
IMPORTANTE
Se la testa di stampa non è inserita in maniera sufficiente, la parte illustrata in (b) potrebbe entrare a contatto con la superficie di fondo, il che a sua volta potrebbe provocare una stampa scadente. Assicurarsi di inserirla fino in fondo.

ATTENZIONE
Quando si monta la testa, fare attenzione a non spostare il carrello per quanto può essere evitato. La mano potrebbe rimanere intrappolata nel carrello e subire lesioni. Inoltre, i tubi potrebbero arrotolarsi insieme con la possibilità di danneggiarli.

3.

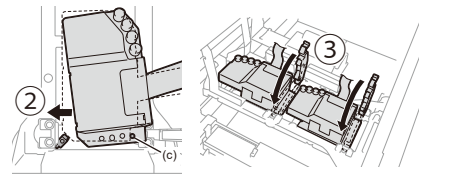

Spingere con forza nella direzione ② in modo che l'area (c) faccia contatto con il lato della piastra metallica della testa

ATTENZIONE
Quando si monta ③, premerlo in basso dall'alto. In caso contrario le dita potrebbero rimanere schiacciate e subire lesioni.

4 Rifornimento dell'inchiostro

Accendere l'alimentazione della stampante ed eseguire l'operazione mentre la stampante è in modalità standby.

ATTENZIONE
Assicurarsi di indossare un paio di guanti di plastica e occhiali protettivi durante il rifornimento dell'inchiostro.

IMPORTANTE
Agitare l'inchiostro bianco prima del rifornimento. Per i dettagli, fare riferimento al Manuale Istruzioni.
Per informazioni sull'uso del serbatoio inchiostro di rifornimento da 18 L per rifornire l'inchiostro, fare riferimento al Manuale di istruzioni.

3) Rifornimento dell'inchiostro.

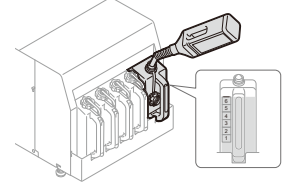

IMPORTANTE
Assicurarsi di non effettuare il rifornimento dell'inchiostro al di sopra del contrassegno graduato in 6.

4) Suivez les instructions à l'écran.

IMPORTANTE
Assicurarsi di chiudere il coperchio del serbatoio inchiostro dopo aver rifornito l'inchiostro. Eliminare l'ugello di riempimento in dotazione dopo averlo utilizzato. Non utilizzare un imbuto non standard o altre parti, perché ciò potrebbe causare contaminazione o deterioramento dell'inchiostro, con la possibilità di causare guasti della stampante.

- 1) → [Rifornire inchiostro] → Selezionare il colore che si desidera rifornire →
- 2) Inserire lo stick IC dello stesso colore dell'inchiostro da rifornire →

Elenco di manutenzione

Per mantenere la qualità di stampa e utilizzare la stampante per un periodo di tempo più lungo, sono necessarie le seguenti operazioni di manutenzione.

Per i dettagli, fare riferimento al Manuale Istruzioni.

Tempi di manutenzione	Descrizione	Display errore / avvertenze
Prima della stampa	Verifica e smaltimento dell'inchiostro di scarto	—
	Verifica e rabbocco della soluzione detergente	○
	Stampa dello schema di controllo degli ugelli (controllo sulle teste di stampa)	—
Quando vengono visualizzati un errore / un'avvertenza	Rifornimento di inchiostro	○
	Pulizia di protezione ugelli, tergi, cappuccio scarico e cappuccio di aspirazione	○
	Sostituzione del pulitore tergi	○
	Sostituzione della spugna per pulizia	○
	Sostituzione del filtro ventola	○
Quando la stampante si sporca	Pulizia della testa	—
	Circolazione inchiostro bianco	—
	Pulizia della piastra CR (carrello)	—
	Pulizia dell'area interna della stampante	—
	Sostituzione della tela platina	—

*Si noti che il contenuto di questo manuale può differire leggermente dal prodotto reale acquistato ai fini del miglioramento del prodotto.

BROTHER INDUSTRIES, LTD. <https://www.brother.com/>

1-5, Kitajizoyama, Noda-cho, Kariya 448-0803, Japan.

© 2021-2024 Brother Industries, Ltd. All Rights Reserved.

Le presenti sono istruzioni originali.

GTX-424
SC4936-101 IT
2024.07.F(1)