

GTX pro Bulk BEKLEIDUNGSDRUCKER Sicherheitshandbuch

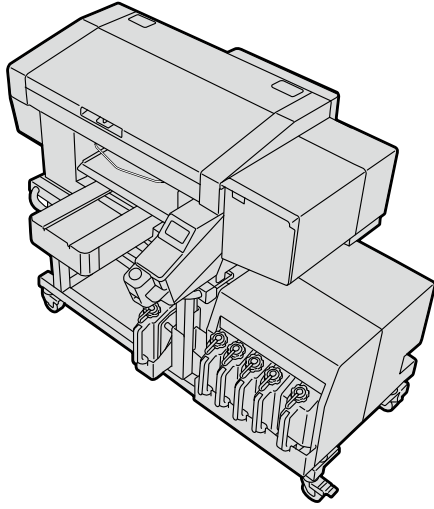

Lesen Sie unbedingt diese Anleitung vor dem Gebrauch dieses Produktes. Bewahren Sie diese Anleitung an einem sicheren Ort für zukünftigen Gebrauch auf.

Vielen Dank für Ihren Erwerb eines BROTHER-Druckers. Bevor Sie Ihren neuen Drucker verwenden, lesen Sie bitte die „SICHERHEITSHINWEISE“ und die Handhabungsanweisungen sorgfältig. Bitte bewahren Sie dieses Handbuch zum schnellen Nachschlagen griffbereit auf. Die Inhalte des Installationshandbuchs finden Sie auf der beiliegenden CD.

- Die Brother GT/ISM Support App bietet Ihnen die neuesten Support-Informationen für Brother Direct to Garment Drucker und Industrienähmaschinen.
 - Ein Einrichtungshandbuch, Benutzerhandbuch, Videos zur regelmäßigen Wartung sowie eine Teileliste (Teilekatalog) für die regelmäßige Wartung/Reparatur stehen zum Download/zur Ansicht zur Verfügung.
 - Suche nach Fehlercode.
 - Heruntergeladene Inhalte können offline eingesehen werden.



SICHERHEITSHINWEISE

1. Sicherheitskennzeichen und ihre Bedeutungen

Dieses Bedienerhandbuch und die auf dem Drucker selbst verwendeten Kennzeichen und Symbole werden zur Verfügung gestellt, um den sicheren Betrieb dieses Druckers zu gewährleisten und Unfälle und Verletzungen der eigenen Person oder fremder Personen zu vermeiden. Die Bedeutungen dieser Kennzeichen und Symbole sind nachfolgend aufgeführt.

Kennzeichen

	GEFAHR	Die Anweisungen, die diesem Kennzeichen folgen, zeigen Situationen an, die bei Nichtbefolgung der Anweisungen zum Tod oder einer schweren Verletzung führen.
	WARNUNG	Die Anweisungen, die diesem Kennzeichen folgen, zeigen Situationen an, die bei Nichtbefolgung der Anweisungen zum Tod oder einer schweren Verletzung führen können.
	ACHTUNG	Die Anweisungen, die diesem Kennzeichen folgen, zeigen Situationen an, die bei Nichtbefolgung der Anweisungen zu einer leichten oder mittelschweren Verletzung führen können.
	WICHTIG	Die Anweisungen, die diesem Kennzeichen folgen, zeigen Situationen an, die bei Nichtbefolgung der Anweisungen zu einer Sachbeschädigung führen können.
	HINWEIS	Die Anweisungen, die diesem Kennzeichen folgen, zeigen Vorsichtsmaßnahmen und Verwendungsbeschränkungen an.

Symbole

	Dieses Symbol () zeigt etwas an, auf das Sie achten sollten. Das Bild innerhalb des Dreiecks zeigt die Art der Vorsicht an, auf die zu achten ist. (Beispielsweise bedeutet das Symbol links „Vorsicht vor einer Verletzung“.)
	Dieses Symbol () zeigt etwas an, das Sie nicht tun dürfen.
	Dieses Symbol () zeigt etwas an, das Sie tun müssen. Das Bild innerhalb des Dreiecks zeigt die Art der Sache an, die getan werden muss. (Beispielsweise bedeutet das Symbol links „Sie müssen die Erdung vornehmen“.)

2. Hinweise zur Sicherheit

	GEFAHR
	Die Berührung unter Hochspannung stehender Teile kann zu einer schweren Verletzung führen. Schalten Sie die Stromversorgung aus und entfernen Sie 5 Minuten später die Abdeckung.

	WARNUNG
--	----------------

Grundlegende Vorsichtsmaßnahmen	
	Nehmen Sie selbst keine Veränderungen an der Maschine vor, um Unfälle und Probleme zu vermeiden. Brother übernimmt keine Haftung für sämtliche Unfälle und Probleme, die durch die an der Maschine vorgenommenen Änderungen entstehen.
	Fassen Sie das Netzkabel nicht mit feuchten Händen an. Andernfalls kann ein Stromschlag verursacht werden.

Installation	
	Bauen Sie den Drucker nicht in einer staubigen Umgebung auf. Wenn sich Staub im Inneren des Druckers ansammelt, kann dies zu einem Feuer oder Stromschlag oder zu Störungen des ordnungsgemäßen Betriebs führen.
	Stellen Sie unbedingt einen Erdungsanschluss her. Wenn Sie die Erdung nicht ordnungsgemäß herstellen, besteht die hohe Gefahr, einen schweren Stromschlag zu erleiden, oder die Gefahr von Problemen beim ordnungsgemäßen Betrieb.
	Verbiegen Sie die Kabel nicht übermäßig oder befestigen Sie sie nicht zu fest mit Klammern o. Ä., um die Kabel zu sichern. Andernfalls kann ein Feuer oder Stromschlag verursacht werden.

Drucken	
	Wenn ein Fremdkörper in das Innere des Druckers gelangt, schalten Sie sofort die Stromversorgung aus und wenden Sie sich an den Ort des Kaufes oder einen qualifizierten Techniker. Wenn sich ein Fremdkörper im Inneren des Druckers befindet und Sie den Drucker weiterverwenden, kann dies zu einem Feuer oder Stromschlag oder zu Problemen beim ordnungsgemäßen Betrieb führen.
	Lassen Sie nicht zu, dass der Drucker in Kontakt mit Flüssigkeiten gerät. Andernfalls kann es zu einem Feuer oder Stromschlag oder zu Problemen beim ordnungsgemäßen Betrieb kommen. Wenn eine Flüssigkeit in das Innere des Druckers gelangt, schalten Sie sofort die Stromversorgung aus und wenden Sie sich an den Ort des Kaufes oder einen qualifizierten Techniker.
	Verwenden Sie den Drucker nicht, wenn Rauch oder ein schlechter Geruch aus dem Drucker austritt. Andernfalls kann es zu einem Feuer oder Stromschlag oder zu Problemen beim ordnungsgemäßen Betrieb kommen. Schalten Sie die Stromversorgung sofort aus, ziehen Sie das Netzkabel ab und wenden Sie sich an den Ort des Kaufes oder einen qualifizierten Techniker.
	Halten Sie Ihre Finger oder jedes andere Körperteil vom rotierenden Ventilator fern. Andernfalls können diese erfasst werden, was zu Verletzungen führt. Schalten Sie die Stromversorgung aus, wenn Sie sich dem Ventilator nähern.

ACHTUNG

	Umgebungsanforderungen
	Verwenden Sie den Drucker an einem gut belüfteten Ort. Ein leichter Geruch entsteht, wenn die bedruckten Artikel durch Wärme fixiert werden.

Installation	
	Die Aufstellung und Umstellung des Druckers hat durch einen qualifizierten Techniker zu erfolgen.
	Der Drucker wiegt 171 kg (Hauptgerät 128 kg + untere Einheit 43 kg). Der Transport und die Aufstellung des Druckers darf nur in sachgerechter Weise erfolgen. Andernfalls kann er herunterfallen und eine Verletzung verursachen.
	Wenn der Drucker herunterfällt, ziehen Sie das Netzkabel ab und wenden Sie sich an den Ort des Kaufes oder einen qualifizierten Techniker. Wenn Sie ihn in einem solchen Falle weiterverwenden, kann dies zu einem Feuer oder Stromschlag oder zu schlechter Druckqualität führen.
	Stellen Sie den Drucker nicht auf hohen Regalen oder sonstigen instabilen Orten auf. Andernfalls kann er umkippen oder herunterfallen und eine Verletzung verursachen. Weitere Informationen zur erforderlichen Tragfähigkeit eines Tisches für den Drucker erhalten Sie von Ihrem Händler.
	Stellen Sie den Drucker nicht an einem Ort auf, der Erschütterungen ausgesetzt ist. Andernfalls kann die Druckqualität beeinträchtigt werden oder der Drucker kann herunterfallen, was zu einer Verletzung oder einem Versagen des Druckers führt.
	Schließen Sie das Netzkabel erst an, wenn die Installation beendet ist. Der Drucker könnte in Betrieb gehen, wenn die Stromversorgung versehentlich eingeschaltet wird, was möglicherweise zu einer Verletzung führt.
	Steigen Sie nicht auf den Drucker oder stellen Sie keine schweren Gegenstände auf ihn. Andernfalls kann er aus dem Gleichgewicht geraten und umkippen oder herunterfallen und eine Verletzung verursachen.
	Achten Sie darauf, die Krallen des Befestigungsabschnitts an der Oberseite der rückwärtigen Abdeckung nicht zu berühren. Andernfalls können Sie verletzt werden.

Drucken	
	Dieser Drucker darf nur durch Anwender bedient werden, die in seiner sicheren Bedienung angemessen ausgebildet sind.
	Stellen Sie sicher, dass vor dem Drucker ausreichend Platz freigelassen und das Aufstellen von fremden Gegenständen vermieden wird. Andernfalls kann Ihre Hand zwischen der Druckplatte und dem Gegenstand eingeklemmt werden, was zu einer Verletzung führt.
	Berühren Sie beim Drucken die Druckplatte nicht. Wenn Ihre Hand zwischen der Druckplatte oder T-Shirt-Ablage und den Abdeckungen eingeklemmt wird, können Sie verletzt werden.
	Stecken Sie Ihre Hände nicht in das Innere der Abdeckungen, während die Stromversorgung des Druckers eingeschaltet ist. Andernfalls können Ihre Hände gegen sich bewegende Teile gedrückt werden, was zu einer Verletzung führen kann.
	Wenn die Vorbehandlungsflüssigkeit auf die zu bedruckenden Gegenstände (wie zum Beispiel T-Shirts) mit einem Sprühgerät oder Applikator für die Vorbehandlungsflüssigkeit aufgetragen wird, entsteht ein Sprühnebel. Tragen Sie daher Kunststoffhandschuhe, eine Maske und Schutzbrille, die zum Schutz vor Flüssigkeitsspritzern gedacht sind, und nutzen Sie Belüftungsanlage, wenn Sie mit so einem Gerät arbeiten.
	Wenn ein Problem mit dem Betrieb des Druckers auftritt, wenden Sie sich an den Ort des Kaufs oder einen qualifizierten Techniker.

Wartung	
	Achten Sie darauf, dass Ihre Finger nicht eingeklemmt werden, wenn Sie die vordere Abdeckung schließen, andernfalls kann dies zu einer Verletzung Ihrer Finger führen.
	Wenn Sie den Druckkopf anbringen oder ersetzen, achten Sie darauf, dass Ihre Hände oder Finger nicht eingeklemmt werden. Andernfalls können Sie verletzt werden.
	Trinken Sie keine Flüssigkeiten, wie zum Beispiel die Tinte, Wartungslösung, Reinigungslösung, Vorbehandlungsflüssigkeit oder Abfalltinte. Sie können Durchfall oder Erbrechen auslösen. Vermeiden Sie, dass Ihre Augen oder die Haut in Kontakt mit der Tinte, Wartungslösung, Reinigungslösung, Vorbehandlungsflüssigkeit oder der Abfalltinte geraten. Dies kann eine Entzündung verursachen. Sollte es dazu kommen, dass eine Flüssigkeit mit Ihren Augen in Berührung gekommen ist, vermeiden Sie es die Augen zu reiben und spülen Sie sie auf der Stelle mit Wasser aus. Bewahren Sie die Flüssigkeiten außerhalb der Reichweite von Kindern auf.
	Tragen Sie stets eine Schutzbrille und Schutzhandschuhe, wenn Sie mit dem Schmierfett umgehen, sodass es nicht in Ihre Augen oder auf Ihre Haut gelangen kann. Dies kann eine Entzündung verursachen. Trinken oder essen Sie das Schmierfett nicht. Das kann Durchfall oder Erbrechen auslösen. Bewahren Sie die Flüssigkeiten außerhalb der Reichweite von Kindern auf.
	Wenn Sie Teile ersetzen und optionale Zubehörteile installieren, verwenden Sie immer nur originale Brother-Teile. Brother übernimmt keine Haftung für alle Unfälle und Probleme, die durch die Nichtverwendung von originalen Brother-Teilen entstehen.
	Wenn Sie Teile ersetzen und optionale Zubehörteile installieren, befolgen Sie stets die im Bedienerhandbuch beschriebenen Vorgehensweisen. Falsche Vorgehensweisen können zu Verletzungen oder Problemen führen.

WICHTIG	
----------------	--

Drucken	
	Verschieben Sie die Druckplatte nicht mit der Hand. Andernfalls kann der Drucker mechanisch und elektrisch beschädigt werden.
	Stellen Sie sicher, dass vor dem Drucker ausreichend Platz freigelassen und das Aufstellen von fremden Gegenständen vermieden wird. Die Druckplatte kann überhitzt und beschädigt werden.

HINWEIS	
----------------	--

	Verwenden Sie den Drucker an einem Ort, der frei von Quellen von starken elektrischen Störungen ist, wie zum Beispiel Störungen durch elektrische Leitungen oder statische elektrische Felder. Quellen von starken elektrischen Störungen können Probleme beim ordnungsgemäßen Betrieb verursachen.
	Sämtliche Schwankungen in der Spannung der Stromversorgung müssen innerhalb von $\pm 10\%$ der Nennspannung für den Drucker liegen. Größere Spannungsschwankungen können Probleme beim ordnungsgemäßen Betrieb verursachen.
	Die Leistungsfähigkeit der Stromversorgung muss größer als die Anforderungen an den Stromverbrauch für den Drucker sein. Eine unzureichende Leistungsfähigkeit der Stromversorgung kann Probleme beim ordnungsgemäßen Betrieb verursachen.
	Schalten Sie im Falle eines Gewitters die Stromversorgung aus und ziehen Sie das Netzkabel aus der Wandsteckdose. Blitze können Probleme beim ordnungsgemäßen Betrieb verursachen.
	Dieser Drucker ist nicht für den Einsatz an Orten geeignet, an denen sich Kinder aufhalten.

3. Warnaufkleber

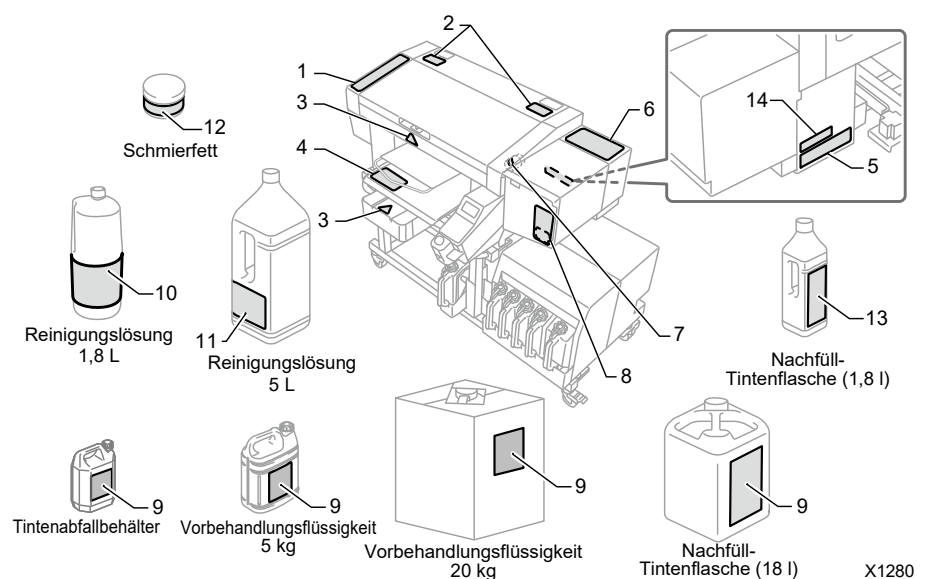

Dieser Drucker weist die folgenden Warnaufkleber auf, die an ihm angebracht sind. Befolgen Sie für Ihre Arbeit die auf jedem Warnaufkleber angegebenen Vorsichtshinweise. Wenn sich der Aufkleber ablöst oder unleserlich ist, wenden Sie sich an den Ort des Kaufs.

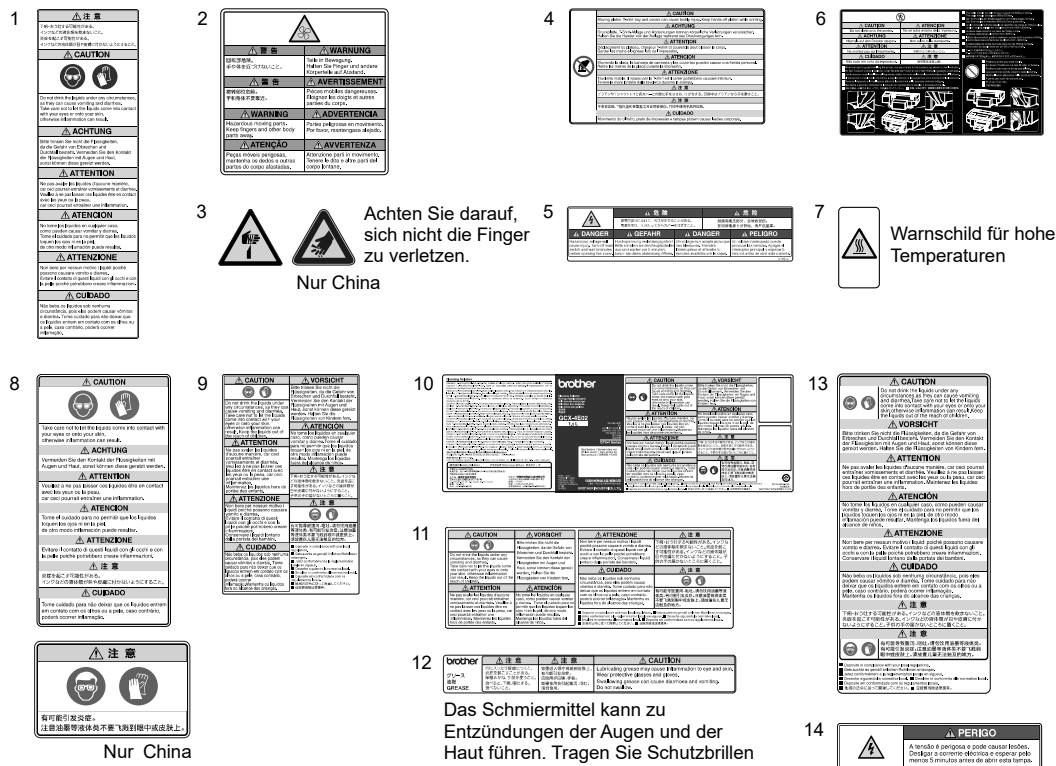

<Für die Entsorgung des Druckers>

Erforderliches Werkzeug
Kreuzschlitzschraubendreher: M3 bis M5

Zerlegung

1) Entfernen Sie die BEDIENPANELSEITE der Abdeckung.

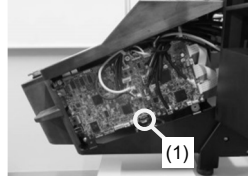

2) Entfernen Sie die Lithiumbatterie (1), indem Sie die Halterung in die Pfeilrichtung ziehen.

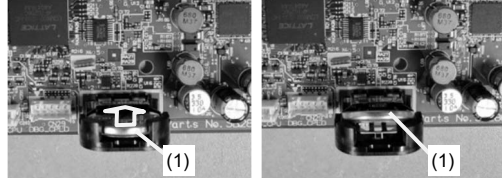

3) Entnehmen Sie die Lithiumbatterie (1) in der Pfeilrichtung.



Hinweis zum kalifornischen Gesetz (USA) über die Verwendung von Perchlorat und den Umgang damit

Dieses Produkt enthält eine CR-Lithium-Knopfzellenbatterie, die das Material Perchlorat enthält – dafür ist gegebenenfalls eine spezielle Handhabung nötig. Siehe <http://www.dtsc.ca.gov/hazardouswaste/perchlorate>.

1 Prüfung des Aufstellungsorts

Die folgenden Umgebungsbedingungen sind zu erfüllen:

Umgebung	Temperatur	Luftfeuchtigkeit
Aufbewahrung des Druckers	0 °C bis 40 °C	20 % bis 85 % (nicht kondensierend)
Arbeitsumgebung ^{*1}	10 °C bis 35 °C	20 % bis 85 % (nicht kondensierend)
Empfohlene Druckumgebung ^{*2}	18 °C bis 30 °C	35 % bis 85 % (nicht kondensierend)

Elektrische Anforderungen	Stromversorgung	Leistungsaufnahme
—	Einzelphase 100-240 V, 50/60 Hz	160 W

*1: Umgebungsbereich, in dem der Drucker betrieben werden kann.
*2: Umgebungsbereich, in dem ausreichende Druckqualität sichergestellt werden kann.

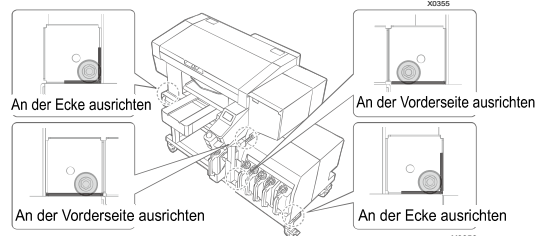

- Vermeiden Sie bei der Installation des Druckers Orte, die der direkten Sonneneinstrahlung oder einer hohen Staubmenge ausgesetzt sind.
- Die Abmessungen des Geräts betragen 178 cm (Breite) x 130 cm (Tiefe) x 121 cm (Höhe) und das Gewicht beträgt 171 kg.
- Verwenden Sie kein Verlängerungskabel.
- Sorgen Sie für ausreichend Freiraum von über 100 cm vor dem Drucker und an jeder Seite des Druckers. Lassen Sie für die Installation der rückwärtigen Abdeckung 40 cm oder mehr Platz an der Rückseite des Druckers frei. Lassen Sie außerdem 45 cm oder mehr Platz nach oben frei. Da die Luft zur Rückseite abgeleitet wird, lassen Sie 20 cm oder mehr Platz von der Abluftöffnung frei. Wenn dieser Platz nicht zur Verfügung steht, werden Sie zur Durchführung einer Reparatur die Peripheriegeräte oder den Drucker verschieben müssen.
- Legen Sie bei der Installation des Druckers eine Füllstandanzeige auf die Oberseite der Abdeckung und die Oberseite der Druckplatte und nehmen Sie die entsprechenden Einstellungen vor, so dass das Hauptgerät horizontal aufgestellt ist.
- Befestigen Sie in Vorbereitung auf ein großes Erdbeben oder andere Naturkatastrophen den Tisch und das Hauptgerät mit einem Werkzeug, wie einem Befestigungsband, um zu verhindern, dass das Hauptgerät vom Tisch herunterfällt.
- Stellen Sie die Behältereinheit auf dem Tisch auf und richten Sie die vorderen Beine des Hauptgeräts und der Behältereinheit an der Rahmenecke aus.
- Verwenden Sie zum Anschließen des Netzkabels für den Drucker keine überlasteten Steckdosen.

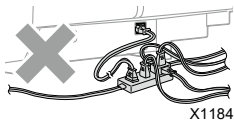

2 Transport des Druckers

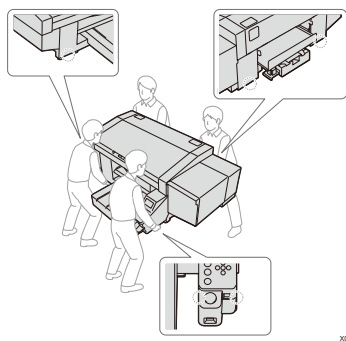

ACHTUNG

Der Drucker wiegt 171 kg (Hauptgerät 128 kg + Behältereinheit 43 kg). Für den Transport und die Installation des Druckers werden vier oder mehr Personen benötigt, die den Drucker an den mit ▼ gekennzeichneten Stellen festhalten (die Markierungen befinden sich an den Stellen, an denen der Drucker festgehalten werden kann). Andernfalls kann der Drucker herunterfallen, was zu einer Verletzung oder dazu führt, dass der Drucker nicht mehr funktioniert.

3 Anbringen des mitgelieferten Zubehörs

Bringen Sie das mitgelieferte Zubehör entsprechend den folgenden Vorgehensweisen an. Beachten Sie bitte, dass die Druckplatte anzubringen ist, nachdem die Stromversorgung eingeschaltet ist.

Rückwärtige Abdeckung

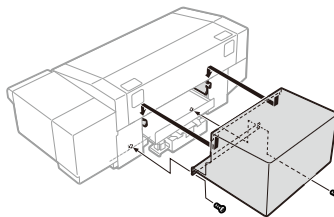

ACHTUNG

Achten Sie darauf, die Krallen des Befestigungsabschnitts an der Oberseite der rückwärtigen Abdeckung nicht zu berühren. Andernfalls können Sie verletzt werden.

Druckkopf

1.

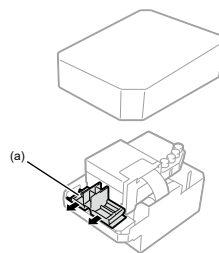

WICHTIG

Achten Sie beim Auspacken des Kopfes darauf, dass Sie die Unterseite des Kopfes nicht berühren. Andernfalls können schlechte Druckergebnisse verursacht werden. Wenn Sie den Kopf anbringen, schieben Sie den Druckwagen in die Mitte des Druckers; zur Position über der Druckplatte. Wenn Sie den Kopf anbringen, während sich der Druckwagen direkt über der Wartungseinheit befindet, können die Wartungseinheit oder die Köpfe beschädigt werden.

2.

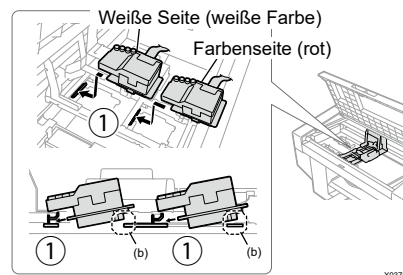

Setzen Sie die Kopf fest in die Richtung ① ein.

Wenn der Druckkopf nicht ordnungsgemäß eingesetzt ist, kann der in der Abbildung mit (b) bezeichnete Teil in Kontakt mit seiner Unterlage geraten, was zu schlechten Druckergebnissen führen kann. Achten Sie darauf, dass Sie ihn bis zum Anschlag einsetzen.

ACHTUNG

Wenn Sie den Kopf anbringen achten Sie darauf, den Druckwagen nicht zu verschieben, soweit Sie es vermeiden können. Ihre Hand kann im Druckwagen eingeklemmt und verletzt werden. Außerdem können die Schläuche zusammengerollt werden, wodurch sie möglicherweise beschädigt werden.

3.

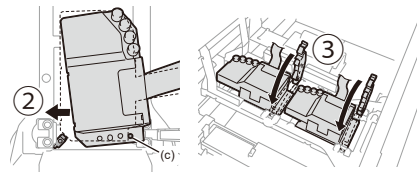

Drücken Sie kräftig in die Richtung ②, sodass der Bereich (c) in Kontakt mit der Seite der Metallplatte des Kopfes gerät.

ACHTUNG

Wenn Sie ③ anbringen, halten Sie es von oben fest. Andernfalls wird Ihr Finger eingeklemmt und verletzt.

4 Nachfüllen der Tinte

Schalten Sie die Stromversorgung des Druckers ein und führen Sie den Vorgang aus, während sich der Drucker im Stand-by-Modus befindet.

ACHTUNG

Achten Sie bitte darauf, Kunststoffhandschuhe und Schutzbrille zu tragen, wenn Sie die Tinte nachfüllen.

WICHTIG

Schütteln Sie die weiße Tinte, bevor Sie sie nachfüllen. Detaillierte Informationen dazu finden Sie im Bedienerhandbuch. Weitere Informationen zur Verwendung des Nachfülltintenbehälters 18 L zum Auffüllen der Tinte finden Sie in der Bedienungsanleitung.

3) Nachfüllen der Tinte

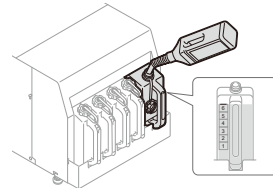

WICHTIG

Achten Sie darauf, dass Sie die Tinte nicht oberhalb der mit 6 angegebenen Füllstandsmarkierung einfüllen.

4) Befolgen Sie die Bildschirmanweisungen.

Denken Sie daran, den Deckel des Tintenbehälters zu schließen, sobald Sie die Tinte nachgefüllt haben. Verwenden Sie keinen nichtstandardisierten Trichter oder kein anderes Teil, da dies zu einer Verunreinigung oder Verschlechterung der Tinte und damit möglicherweise zu einem Druckerfehler führen kann.

Wartungsliste

Die folgenden Wartungsmaßnahmen sind erforderlich, um die Druckqualität aufrechtzuerhalten und die Langlebigkeit des Druckers zu gewährleisten. Detaillierte Informationen dazu finden Sie im Bedienerhandbuch.

Wartungszeitpunkt	Beschreibung	Fehler / Warnanzeige
Vor dem Drucken	Überprüfung und Entsorgung der Abfalltinte	—
	Überprüfung und Wiederauffüllung der Reinigungslösung	○
	Ausdrucken des Düsenkontrollmusters (Überprüfung der Druckköpfe)	—
Wenn ein Fehler / eine Warnung angezeigt wird	Ersatz des Tintenbeutels durch einen neuen	○
	Reinigung des Düsenbeschützes, des Wischers, der Abluftkappe und Saugkappe	○
	Ersatz des Wischerreinigers	○
	Ersatz des Spüldruckschaums	○
Wenn der Drucker schmutzig wird	Ersatz des Lüfterfilters	○
	Kopfreinigung	—
	Zirkulation der weißen Tinte	—
	Reinigung der Druckwagenplatte	—
	Reinigung des Innenraums des Druckers	—
	Ersatz des Druckplattenblatts	—

*Bitte beachten Sie, dass die Inhalte dieser Anleitung leicht vom aktuell verkauften Produkt als Ergebnis von Produktverbesserungen abweichen können.

BROTHER INDUSTRIES, LTD. <https://www.brother.com/>

1-5, Kitajizoyama, Noda-cho, Kariya 448-0803, Japan.

© 2021-2024 Brother Industries, Ltd. All Rights Reserved.

Das ist die Originalanleitung.

GTX-424
SC4933-101 DE
2024.07.F(1)