

## GTX600SB Utilisation professionnelle IMPRIMANTE SUR TEXTILE Manuel de Sécurité

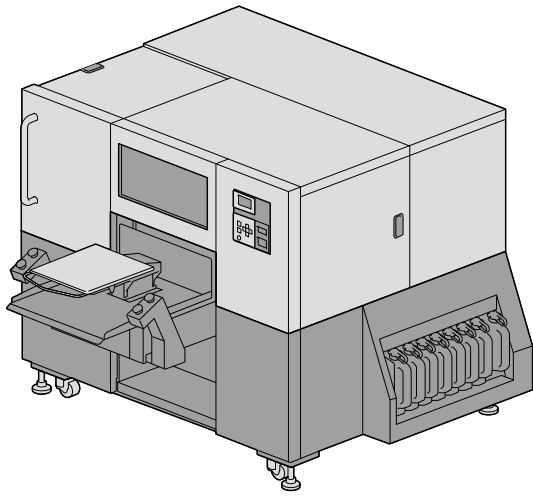

Lisez attentivement ce manuel avant toute utilisation de ce produit. Conservez ce manuel dans un endroit sûr pour toute utilisation ultérieure. Cette imprimante ne doit être utilisée que par des opérateurs correctement formés pour son utilisation en toute sécurité.

Nous vous remercions d'avoir acheté une imprimante BROTHER. Avant d'utiliser votre nouvelle imprimante, veuillez lire attentivement les « CONSIGNES DE SÉCURITÉ » et les instructions de manipulation.

Veuillez conserver ce manuel à portée de main afin de pouvoir vous y référer rapidement.

Reportez-vous au CD ci-joint pour connaître le contenu du manuel d'installation.

- L'application de support Brother GT/ISM vous fournira les dernières informations de support relatives aux imprimantes pour vêtements et machines à coudre industrielles de Brother.
  - Les derniers Manuel de sécurité, Guide d'installation, Manuel d'instructions, et les dernières vidéos d'entretien régulier et liste des pièces (brochure des pièces) pour un entretien régulier/réparation sont disponibles pour le téléchargement/la visualisation.
  - Recherche par code d'erreur.
  - Le contenu téléchargé peut être visualisé hors ligne.



## CONSIGNES DE SÉCURITÉ

### 1. Indications de sécurité et leurs significations

Ce manuel d'instruction et les indications et symboles utilisés sur l'imprimante sont fournis afin de garantir une utilisation sûre de cette imprimante et pour prévenir tout risque d'accident et de blessure envers vous-même ou d'autres personnes.

Les significations de ces indications et symboles sont données ci-dessous.

#### Indications

	<b>DANGER</b> Les instructions qui suivent ce terme indiquent des situations dans lesquelles le non-respect des instructions entraînera la mort ou des blessures graves.
	<b>AVERTISSEMENT</b> Les instructions qui suivent ce terme indiquent des situations dans lesquelles le non-respect des instructions peut entraîner la mort ou des blessures graves.
	<b>ATTENTION</b> Les instructions qui suivent ce terme indiquent des situations dans lesquelles le non-respect des instructions peut entraîner des blessures mineures ou modérées.
	<b>IMPORTANT</b> Les instructions qui suivent ce terme indiquent des situations dans lesquelles le non-respect des instructions peut entraîner des dommages matériels.
	<b>REMARQUE</b> Les instructions qui suivent ce terme indiquent les précautions à prendre et les restrictions d'utilisation.

#### Symboles

	Ce symbole (⚠) indique quelque chose auquel vous devez faire attention. L'image à l'intérieur du triangle indique la nature de la précaution à prendre. (Par exemple, le symbole à gauche signifie « attention au risque de blessures ».)
	Ce symbole (⊘) indique quelque chose que vous ne devez pas faire.
	Ce symbole (●) indique quelque chose que vous devez faire. L'image à l'intérieur du cercle indique la nature de ce que vous devez faire. (Par exemple, le symbole à gauche signifie « vous devez effectuer la mise à la terre ».)

### 2. Remarques sur la sécurité

	<b>DANGER</b>
	Tout contact avec les parties soumises à haute tension risque d'entraîner de graves blessures. Mettez l'appareil hors tension, puis retirez le couvercle après 5 minutes.

<b>AVERTISSEMENT</b>	
<b>Précautions de base</b>	
	Cette imprimante ne doit être utilisée que par des opérateurs correctement formés pour son utilisation en toute sécurité.
	L'imprimante n'est pas adaptée pour une utilisation dans des endroits où se trouvent des enfants.
	Pour éviter tout accident et tout problème, ne modifiez pas la machine vous-même. Brother ne saurait être tenu responsable des problèmes ou accidents résultant de modifications apportées à la machine.
	Ne manipulez pas le cordon d'alimentation avec les mains mouillées. Sinon, une électrocution pourrait se produire.
<b>Installation</b>	
	N'installez pas l'imprimante dans un environnement poussiéreux. Si de la poussière s'accumule à l'intérieur de l'imprimante, cela peut provoquer un incendie, une électrocution ou des problèmes de fonctionnement.
	Assurez-vous de connecter le câble de terre. Si la mise à la terre n'est pas sécurisée, il existe un risque important d'électrocution, et des problèmes de fonctionnement peuvent également survenir.
	Ne pliez pas excessivement les cordons ou ne les attachez pas trop fort avec des agrafes ou tout autre objet similaire pour les fixer. Cela pourrait sinon provoquer un incendie ou une électrocution.
	Ne branchez pas l'alimentation à l'imprimante au sol près de l'imprimante. Si de l'eau s'écoule de l'imprimante, cela peut provoquer un incendie, une électrocution ou un dysfonctionnement.

<b>AVERTISSEMENT</b>	
<b>Impression</b>	
	Si un corps étranger pénètre à l'intérieur de l'imprimante, coupez immédiatement l'alimentation, débranchez le cordon d'alimentation et contactez votre revendeur ou un technicien qualifié. Si vous continuez à utiliser l'imprimante alors qu'un corps étranger se trouve à l'intérieur, cela peut provoquer un incendie, une électrocution ou des problèmes de fonctionnement.
	Ne laissez pas l'imprimante entrer en contact avec des liquides. Cela peut provoquer un incendie, une électrocution ou des problèmes de fonctionnement. Si un liquide pénètre à l'intérieur de l'imprimante, coupez immédiatement l'alimentation, débranchez le cordon d'alimentation et contactez votre revendeur ou un technicien qualifié.
	N'utilisez pas l'imprimante lorsque de la fumée ou une mauvaise odeur s'en dégage. Cela peut provoquer un incendie, une électrocution ou des problèmes de fonctionnement. Mettez immédiatement l'appareil hors tension, débranchez le cordon d'alimentation et contactez votre revendeur ou un technicien qualifié.
	Gardez votre doigt ou toute partie du corps éloigné du ventilateur rotatif. Il peut se trouver coincé et vous pouvez vous blesser. Coupez l'alimentation à l'approche du ventilateur.

<b>ATTENTION</b>	
<b>Exigences environnementales</b>	
	Utilisez l'imprimante dans un endroit bien ventilé. Une légère odeur est générée lorsque les articles imprimés sont fixés par la chaleur.
<b>Installation</b>	
	L'imprimante pèse 690 kg. Le transport et l'installation de l'imprimante doivent être réalisés en respectant la procédure. Sinon, l'imprimante risque de basculer et de provoquer des blessures.
	Si l'imprimante se renverse, débranchez-la et contactez le revendeur auprès duquel vous l'avez achetée ou un technicien qualifié. Si vous continuez à l'utiliser, cela peut provoquer un incendie, une électrocution ou une mauvaise qualité d'impression.
	N'installez pas l'imprimante dans un endroit pouvant être soumis à des vibrations. Sinon, la qualité d'impression risque de se trouver dégradée ou l'imprimante peut se renverser, ce qui risquerait de provoquer des blessures ou un dysfonctionnement de l'imprimante.
	Ne branchez pas le cordon d'alimentation avant la fin de l'installation. L'imprimante risque de se mettre en marche si l'alimentation est activée par inadvertance, ce qui pourrait entraîner des blessures.
	Ne montez pas sur l'imprimante ou ne placez pas d'objets lourds dessus. Vous pouvez vous blesser s'ils se déséquilibrent et basculent.
<b>Impression</b>	
	Cette imprimante ne doit être utilisée que par des opérateurs correctement formés pour son utilisation en toute sécurité.
	Assurez-vous qu'il reste suffisamment d'espace devant l'imprimante et évitez d'y placer des objets. Sinon, votre main pourrait se trouver coincée entre la platine et un objet, ce qui peut provoquer des blessures.
	Ne manipulez pas la platine pendant l'impression. Si votre main se trouve coincée entre la platine et le Plateau à T-shirt et les capots, vous pouvez vous blesser.
	Ne mettez pas vos mains à l'intérieur des capots pendant que l'imprimante est sous tension. Sinon, vos mains pourraient entrer en contact avec des parties en mouvement et vous pourriez vous blesser.
	Lorsque le prétraitement est appliqué à des objets imprimés (comme un T-shirt) avec un pulvérisateur ou un applicateur de prétraitement, un brouillard de pulvérisation est généré. Aussi, portez une paire de gants en plastique, un masque et des lunettes de protection (ou des lunettes de sécurité) conçues pour vous protéger contre les éclaboussures liquides, et faites attention quand vous devez travailler au niveau de la ventilation.
	En cas de dysfonctionnement de l'imprimante, contactez votre revendeur ou un technicien qualifié.
	Veillez à ne pas mettre vos mains dans le dégagement du couvercle du mécanisme de levage haut/bas. Cela peut provoquer des blessures.
<b>Entretien</b>	
	Veillez à ne pas vous pincer les doigts lorsque vous fermez chacun des couvercles. Vous risquez de vous blesser en vous pinçant les doigts.
	Lorsque vous montez ou remplacez la tête, veillez à ne pas vous coincer les mains ou les doigts. Vous risqueriez de vous blesser.
	Ne buvez pas de liquides tels que de l'encre, de la solution de nettoyage, du prétraitement, de l'eau usée. Ils peuvent provoquer le vomissement ou des diarrhées. Lors de la manipulation de liquides, tels que l'encre, la solution de nettoyage, le prétraitement et des déchets, utilisez des lunettes et des gants de protection pour éviter tout contact avec les yeux et la peau. Cela peut provoquer une inflammation. En cas de contact avec les yeux, ne frottez pas mais rincez immédiatement vos yeux avec de l'eau. Conservez les liquides hors de la portée des enfants.
	Veillez à porter des lunettes de protection et des gants lors de la manipulation de la graisse, de manière à ce qu'elle ne pénètre pas dans vos yeux ou qu'elle n'entre pas en contact avec votre peau. Cela peut provoquer une inflammation. Ne buvez pas et ne mangez pas la graisse. Cela peut provoquer des vomissements ou des diarrhées. Conservez les liquides hors de la portée des enfants.
	Lors du remplacement des pièces et de l'installation des accessoires en option, assurez-vous toujours d'utiliser des pièces d'origine Brother. Brother ne saurait être tenu responsable des problèmes ou accidents résultant de l'utilisation de pièces autres que celles d'origine.
	Lors du remplacement des pièces ou de l'installation d'accessoires en option, veillez à bien suivre les procédures décrites dans le Manuel d'instruction. Suivre les procédures de manière incorrecte peut entraîner des blessures ou des problèmes.
	Suivez les instructions correspondantes dans le manuel lorsque vous mettez vos mains à l'intérieur du couvercle lors de l'entretien régulier alors que l'appareil est sous tension.

<b>IMPORTANT</b>	
<b>Impression</b>	
	Ne déplacez pas la platine à la main. Sinon, l'imprimante pourrait être endommagée mécaniquement et électriquement.
	Assurez-vous qu'il reste suffisamment d'espace devant l'imprimante et évitez d'y placer des objets. La platine pourrait être heurtée et endommagée.

<b>REMARQUE</b>	
	Utilisez l'imprimante dans un endroit non exposé à des sources de forts bruits électriques, tels que le bruit de la ligne électrique ou le bruit de l'électricité statique. Des sources de fort bruit électrique peuvent provoquer des problèmes de dysfonctionnement.
	Les fluctuations de la tension d'alimentation électrique doivent être comprises entre ± 10% de la tension nominale de l'imprimante. Des fluctuations de tension plus importantes peuvent provoquer des problèmes de dysfonctionnement.
	La capacité d'alimentation doit être supérieure à celle requise pour la consommation d'alimentation de l'imprimante. Une capacité d'alimentation électrique insuffisante peut provoquer des problèmes de dysfonctionnement.
	Lors d'un orage, éteignez l'appareil et débranchez le cordon d'alimentation de la prise murale. La foudre peut provoquer des problèmes de dysfonctionnement.

### 3. Étiquettes d'avertissement

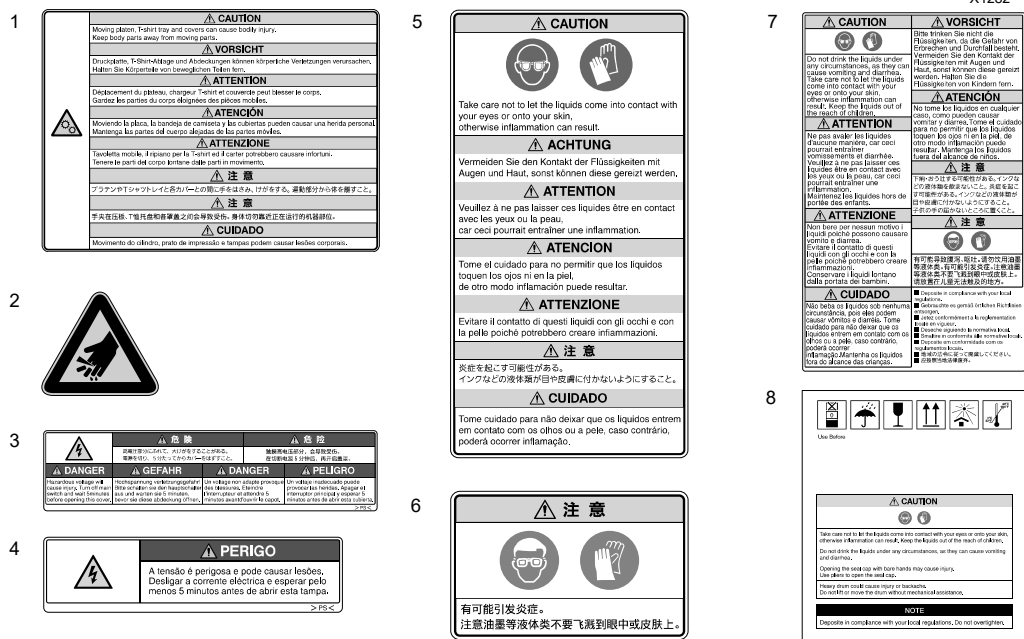
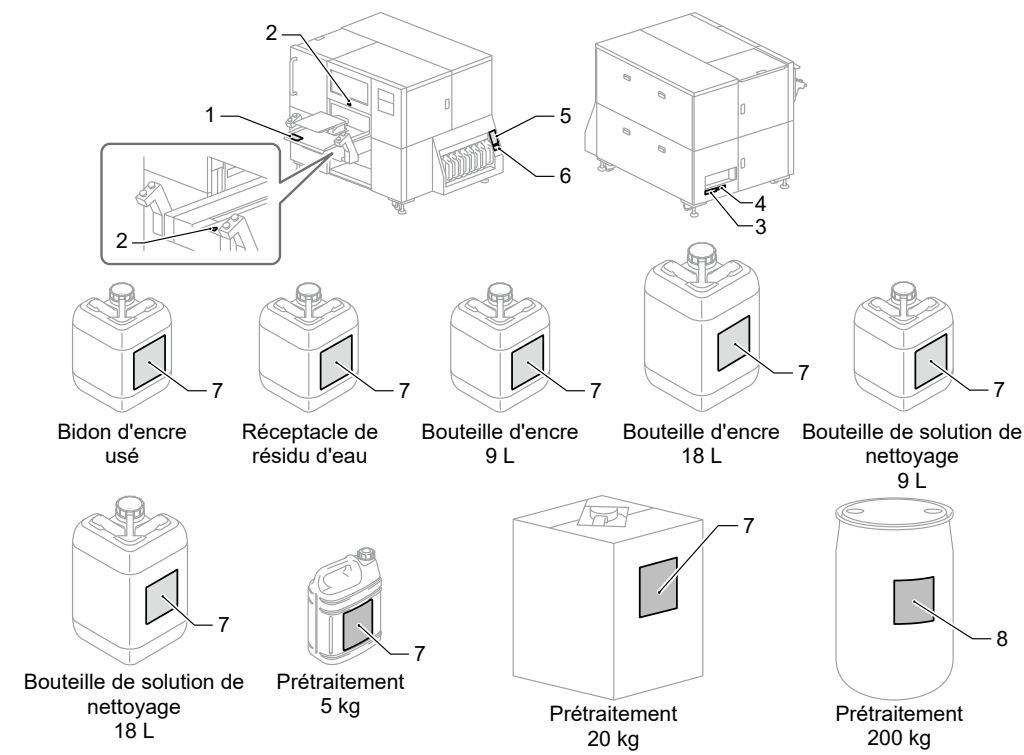

### <Lors de la mise au rebut de la machine> Outils nécessaires Tournevis cruciforme : M3 à M5

### Démontage

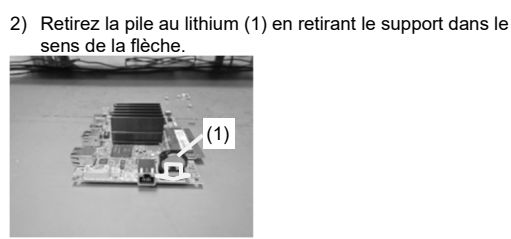

### 3) Remontez la batterie au lithium (1) dans le sens de la flèche.



**Remarque basée sur la loi de l'état de Californie (USA) sur l'utilisation et la manipulation du perchlorate**  
Ce produit contient une pile bouton CR au lithium qui renferme du perchlorate – une manipulation particulière peut être nécessaire.  
Voir <http://www.dtsc.ca.gov/hazardouswaste/perchlorate>.

### 1 Vérification du site d'installation

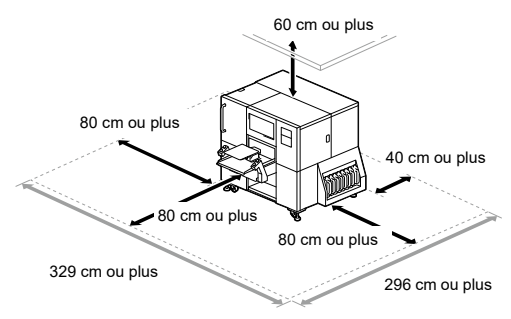

● Les exigences environnementales suivantes doivent être réunies :

Environnement	Température	Humidité
Humidité (%)	De 0°C à 40°C	De 20 % à 85 % (sans condensation)
Environnement de travail <sup>*1</sup>	De 10°C à 35°C	De 20 % à 85 % (sans condensation)
Environnement d'impression recommandé <sup>*2</sup>	De 18°C à 30°C	De 35 % à 85 % (sans condensation)

Exigences électriques	Alimentation	Consommations électriques
—	Monophasé 200-240 V, 50/60 Hz	5 A max.

<sup>\*1</sup> : Portée environnementale dans laquelle l'imprimante peut être utilisée.  
<sup>\*2</sup> : Portée environnementale dans laquelle une qualité d'impression suffisante peut être sécurisée.

- Lors de l'installation de l'imprimante, évitez tout endroit exposé à la lumière directe du soleil ou qui présente une grande quantité de poussière.
- La taille est de 187 cm (largeur) x 192 cm (profondeur) x 146 cm (hauteur). L'unité principale pèse 690 kg.
- N'utilisez pas de rallonge de câble.
- Préservez un espace de travail minimum de 80 cm à l'avant et sur les côtés gauche et droit de l'imprimante. De plus, préservez un espace de 40 cm ou plus à l'arrière de l'imprimante. Préservez également un espace de 60 cm de large ou plus en direction du plafond. Si cet espace n'est pas sécurisé, vous devrez déplacer les périphériques ou l'imprimante lors d'une réparation.
- Lors de l'installation de l'imprimante, placez une jauge de niveau sur la platine pour effectuer les réglages de manière à ce que l'unité principale soit installée horizontalement.
- Lorsque vous branchez le cordon d'alimentation de l'imprimante, n'utilisez pas de connexion en guirlande.

### 2 Transport de l'imprimante

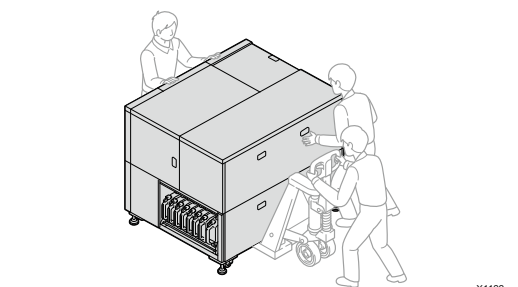
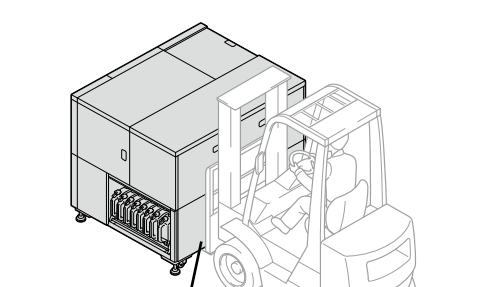

**ATTENTION**  
Les dimensions de l'imprimante sont de 187 cm (largeur) x 192 cm (profondeur) x 146 cm (hauteur). L'unité principale pèse 690 kg. Le transport et l'installation corrects de l'imprimante doivent être effectués par au moins trois personnes. Sinon, l'imprimante risque de basculer et de provoquer des blessures. Pendant le transport, veillez à ne pas vous coincer les pieds dans le cadre, les roulettes ou les dispositifs de réglage sous l'imprimante. Vérifiez également ce qui se trouve devant vous et veillez à ne pas vous trouver coincé(e) entre des obstacles et cette imprimante. Dans le cas contraire, l'opérateur risquerait d'être blessé.

### 3 Remplissage de l'encre et de la solution de nettoyage

Mettez l'imprimante SOUS TENSION et effectuez l'opération alors que l'imprimante est en mode Veille.

**ATTENTION**  
Assurez-vous de porter une paire de gants en plastique et des lunettes de protection pendant le remplissage de l'encre.

**IMPORTANT**  
Agitez l'encre blanche avant le remplissage. Pour plus de détails, reportez-vous au Manuel d'instruction.

3) Remplissage de l'encre et de la solution de nettoyage.

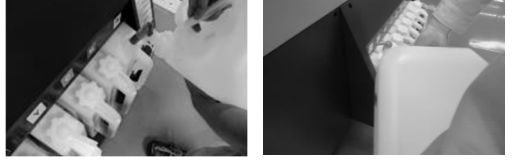

**IMPORTANT**  
Lors du remplissage, veillez à ne pas dépasser le trait de graduation au-delà de 6. Remplissez l'encre blanche et la solution de nettoyage au-delà du trait de graduation sous 6, et l'encre de couleur et l'encre de OR/GR au-delà du trait de graduation sous 4.

- 1) **MENU OK** → [Remplissage de l'encre] → Sélectionnez la couleur d'encre et la solution de nettoyage que vous souhaitez remplir → **MENU OK**
- 2) Insérez la clé IC de la même couleur que celle de l'encre pour le remplissage → **MENU OK**

4) Suivez les instructions à l'écran.

**IMPORTANT**  
N'oubliez pas de fermer les couvercles du réservoir une fois que vous avez rempli l'encre et la solution de nettoyage.  
Pour ranger un robinet après utilisation, essuyez l'encre avec un chiffon et scellez-le dans un sac en plastique. N'utilisez pas un entonnoir qui n'est pas standard. Utilisez le robinet fourni. Dans le cas contraire, l'encre peut se trouver contaminée ou détériorée, ce qui peut endommager l'imprimante.

**Liste d'entretien**  
Pour maintenir la qualité d'impression et utiliser l'imprimante pendant une durée plus longue, l'entretien suivant est nécessaire.  
Pour plus de détails, reportez-vous au Manuel d'instruction.

Calendrier d'entretien	Description	Erreur / Affichage de l'avertissement
Avant l'impression	Impression du modèle de contrôle de la buse (vérification sur les têtes d'impression)	—
Lorsqu'une erreur/ un avertissement s'affiche	Confirmation et mise au rebut de l'encre usée	○
	Confirmation et mise au rebut de l'eau usée	○
	Remplissage de l'encre	○
	Remplissage de la solution de nettoyage	○
	Nettoyez la protection de la buse et le couvercle d'aspiration	○
Lorsque l'imprimante devient sale	Remplacement de la racle, de la mousse de rinçage, de la mousse du couvercle et de la mousse du chariot	○
	Remplacement du filtre de l'extracteur de brouillard	○
	Nettoyage de la tête	—
	Nettoyage de la zone interne de l'imprimante	—
	Remplacement de la feuille pour platine	—

\*Notez que le contenu de ce manuel peut différer légèrement du produit que vous avez acquis en raison d'améliorations apportées depuis au produit.

**BROTHER INDUSTRIES, LTD.** <https://www.brother.com/>  
1-5, Kitajizoyama, Noda-cho, Kariya 448-0803, Japan.